

RÉPUBLIQUE DU CAMEROUN
Paix - Travail- Patrie

MINISTÈRE DE LA DECENTRALISATION ET DU
DEVELOPPEMENT LOCAL

REGION DE L'OUEST

DEPARTEMENT DU HAUT-NKAM

COMMUNE DE BAKOU

REPUBLIC OF CAMEROON
Peace-Work- Fatherland

MINISTRY OF DECENTRALISATION AND LOCAL
DEVELOPMENT

WEST REGION

UPPER-NKAM DIVISION

BAKOU COUNCIL

MAITRE D'OUVRAGE

MAIRE DE LA COMMUNE DE BAKOU

AUTORITE CONTRACTANTE :

MAIRE COMMUNE DE BAKOU

COMMISSION DE PASSATION DES MARCHES COMPETENTE :

COMMISSION INTERNE DE PASSATION DES MARCHES

DOSSIER D'APPEL D'OFFRES NATIONAL OUVERT EN PROCEDURE D'URGENCE

N° 10/AONO/SG/CBKOU/CIPM/21 DU _____

**Pour les travaux de construction d'un pont définitif sur la rivière Chi Yondjeu
sur la route Inter R0601 - école publique de Bankambé - Fondjanti dans La
Commune de Bakou,**

Département du Haut Nkam ;

AUTORISATION DE DEPENSE	IMPUTATION BUDGETAIRE

FINANCEMENT : FONDS ROUTIERS MINTP

EXERCICE 2021

DOSSIER D'APPEL D'OFFRES

Table des matières

Pièce n°1: Avis d'Appel d'Offres(AAO).....	
Pièce n°2: Règlement Général de l'Appel d'Offres(RGAO).....	
Pièce n°3: Règlement Particulier de l'Appel d'Offres(RPAO).....	
Pièce n°4: Cahier des Clauses Administratives Particulières(CCAP).....	
Pièce n°5: Cahier des Clauses Techniques Particulières (CCTP).....	
Pièce n°6: Bordereau des prix unitaires.....	
Pièce n°7: Détail quantitatif et estimatif.....	
Pièce n°8: Le cadre du sous-détail des prix.....	
Pièce n°9: Modèle de marché.....	
Pièce n°10 Modèles des pièces à utiliser.....	
Pièce n°11:Justificatifs des études préalables.....	
Pièce n°12:Liste des établissements bancaires et organismes financiers de premier ordre autorisés à émettre des cautions dans le cadre des Marchés Publics.....	

Pièce n°1 : Avis d'Appel D'Offres(AAO)

MINISTÈRE DE LA DECENTRALISATION ET DU
DEVELOPPEMENT LOCAL

MINISTRY OF DECENTRALISATION AND LOCAL
DEVELOPMENT

REGION DE L'OUEST

WEST REGION

DEPARTEMENT DU HAUT-NKAM

UPPER-NKAM DIVISION

COMMUNE DE BAKOU

BAKOU COUNCIL

SECRETARIAT GENERAL

GENERAL SECRETARY

AVIS D'APPEL D'OFFRES NATIONAL OUVERT EN PROCEDURE D'URGENCE

N° 10/AONO/SG/CBKOU/CIPM/21 _____

Pour les travaux de construction d'un pont définitif sur la rivière Chi Yondjeu sur la route Inter R0601 - école publique de Bankambé - Fondjanti dans La Commune de Bakou,

1. Objet de l'Appel d'Offres.

Dans le cadre de l'exécution des travaux issus du Fond Routier MINTP 2021, Le Maire de la Commune de Bakou (Autorité Contractante) lance, un Appel d'Offres National Ouvert relatif aux **travaux de construction d'un pont définitif sur la rivière Chi Yondjeu sur la route Inter R0601 - école publique de Bankambé - Fondjanti; portée 10,0m dans La Commune de Bakou, Département du Haut Nkam.**

2. Consistance des travaux.

Installation de chantier
amené et repli du matériel
débroussaillage
Remblai en graveleux latéritique
Reprofilage compactage
curage du lit du cours d'eau
enrochement
barbarcanes
fouille en terrain ordinaire
remblai contigu aux ouvrages
démolition d'ouvrage en maçonnerie
culee en maçonnerie de maçonnerie
de moellon
béton de propreté dosé 150kg/m³
béton armé dosé à 350kg/m³
fourniture et pose des poutres IPE450

coffrage ordinaire
échaffaudage
gargouille
étude géotechnique et d'exécution
Garde-corps mixte
panneaux de signalisation de type A
Balise en bois
maintien de la circulation
Peinture anti corrosive

3 - Délai d'exécution.

Le délai maximum prévu par le Maître d'Ouvrage pour la réalisation des travaux objet du présent appel d'offres est de **quatre (04) mois**. Ce délai court à compter de la date de notification de l'ordre de service de commencer les travaux.

4 – Allotissement.

Les travaux sont constitués en un seul lot:

5-Coût prévisionnel.

- Le coût prévisionnel de l'opération à l'issue des études préalables est de : 70 000 000 (soixante dix millions) Francs CFA.

6-Participation et origine.

La participation au présent appel d'offres est ouverte à égalité de conditions aux entreprises de droit camerounais ayant une expérience avérée.

7-Financement.

Les travaux objet du présent appel d'offres sont financés par le Fond Routier 2021

8-Cautionnement provisoire.

Chaque soumissionnaire devra joindre à ses pièces administratives, une caution de soumission établie selon le modèle indiqué dans le DAO par une banque de premier ordre agréée par le Ministère chargé des Finances et dont la liste figure dans la pièce 12 du DAO, d'un montant de 1 400 000 (**un million quatre cent mille) Francs CFA**, et valable pendant trente (30) jours au-delà de la date originale de validité des offres.

Le cautionnement provisoire sera libéré d'office au plus tard 30 jours après l'expiration de la validité des offres pour le(s) Soumissionnaire(s) n'ayant pas été retenu(s). Dans le cas où le Soumissionnaire est adjudicataire du marché, le cautionnement provisoire sera libéré après constitution du cautionnement définitif.

9-Consultation du Dossier d'Appel d'Offres.

Le Dossier d'Appel d'Offres peut être consulté aux heures ouvrables au Secrétariat du Maire de la Commune de Bakou dès publication du présent avis.

10-Acquisition du Dossier d'Appel d'Offres.

Le Dossier d'Appel d'Offres peut être obtenu au Secrétariat du Maire de la Commune de Bakou sur présentation de l'original d'une quittance de versement au Trésor Public (Recette des Finances de BAKOU) d'une somme non remboursable de 70 000 (soixante dix mille)francs CFA (Arrêté n° 093/CAB/PM du 05/11/2002.

11-Remise des offres.

Chaque offre rédigée en français ou en anglais en sept (07) exemplaires dont un (01) original et six (06) copies marquées comme telles devra parvenir au Secrétariat du Maire de la Commune de Bakou , au plus tard le 12.6 MAI 2021 à 10 heures, heure locale, et devra porter la mention:

APPEL D'OFFRES NATIONAL OUVERT EN PROCEDURE D'URGENCE N° 10/AONO/SG/CBKOU/CIPM/21 _____

**Pour les travaux de construction d'un pont définitif sur la rivière Chi Yondjeu sur la route Inter R0601
- école publique de Bankambé - Fondjanti; portée 10,0m dans La Commune de Bakou,
Département du Haut
« A N'OUVRIR QU'EN SEANCE DE DEPOUILLEMENT »**

12-Recevabilité des offres.

Sous peine de rejet, les pièces du dossier administratif requises doivent être produites en originaux et en copies certifiées conformes par le service émetteur ou une autorité administrative (Préfet, Sous-préfet,...), conformément aux stipulations du Règlement Particulier de l'Appel d'Offres.

Elles doivent dater de (03) mois précédant la date originale de dépôt des offres ou avoir été établies postérieurement à la date de signature de l'Avis d'Appel d'Offres.

Toute offre incomplète conformément aux prescriptions du Dossier d'Appel d'Offres sera déclarée irrecevable. Notamment l'absence de la caution de soumission au terme de l'ouverture.

NB : TOUTE OFFRE PRESENTEE APRES L'HEURE FIXEE NE SERA PAS OUVERTE ET SERA RETOURNEE AU SOUMISSIONNAIRE.

13 -Ouverture des plis.

L'ouverture des plis se fera en un temps. L'ouverture des pièces administratives, des offres techniques et financières aura lieu le 12.6 MAI 2021 à 11 heures par la Commission Interne de Passation des Marchés de Bakou dans la salle de réunion de la Mairie de Bakou.

La séance d'ouverture des plis n'est pas publique. Les Soumissionnaires peuvent y assister ou s'y faire représenter par une personne de leur choix dûment mandatée.

14 -Critères d'évaluation

1. Critères éliminatoires.

Il s'agit notamment:

- Absence de la caution de soumission au terme de l'ouverture des offres,
- Fausse déclaration ou pièce falsifiée,
- Absence d'un prix unitaire quantifié,
- Note technique inférieure à 70%
- absence d'une pièce administrative et non régularisée dans 48 H

2. Critères essentiels.

Les critères essentiels relatifs à la qualification des candidats porteront sur:

- Situation financière ;
- Expérience ;
- Personnels ;
- Matériels ;
- Visite du site ;
- Présentation de l'offre

15-Attribution l'offre.

L'autorité contractante attribuera le Marché au Soumissionnaire dont l'offre aura été évaluée la moins disante et remplissant, conformément au Dossier d'Appel d'Offres, les capacités techniques et financières requises. Les Soumissionnaires présentant des offres aberrantes (anormalement basses) seront disqualifiés suivant la procédure réglementaire prescrite à savoir l'obtention de l'avis de l'ARMP après avoir au préalable interrogé le Soumissionnaire concerné.

L'attributaire du marché est invité à se présenter dès signature de la décision d'attribution, au plus tard dans les quinze (15) jours ouvrables qui suivent, et sous peine d'annulation de ladite décision d'attribution, Faute pour lui de se présenter le marché est attribué au suivant.

16-Durée de validité des offres.

Les soumissionnaires restent engagés par leur offre pendant quatre-vingt-dix (90) jours à partir de la date limite fixée pour la remise des offres.

17-Renseignements complémentaires.

Les renseignements complémentaires peuvent être obtenus aux heures ouvrables au Secrétariat du Maire de la Commune de Bakou dès publication du présent avis.

Copie :

- PREFET HNK (pour information) ;
- ARMP/OU (pour publication et archivage);
- DDMAP/HNK (pour information) ;
- DDEPAT (pour information) ;
- Président CIPM-bkou
- DDTP-HNK (pour information) ;
- Fond Routiers
- Affichage ;
- Chrono/Archives

12 8 AVR 2021

Fait à bakou, le

Le maire
(Autorité contractante)



medec Charles
CHEVALIER DE L'ORDRE DE LA VALEUR

Pièce n°2: Règlement Général De l'Appel D'Offres (RGAO)

Table des matières

A. Généralités

Article 1 : Portée de la soumission	
Article 2 : Financement	
Article 3 : Fraude et corruption	
Article 4 : Candidats admis à concourir	
Article 5 : Matériaux, matériels, fournitures, équipements et services autorisés	
Article 6 : Qualification du Soumissionnaire	
Article 7 : Visite du site des travaux	

B. Dossier d'Appel d'Offres.

Article 8 : Contenu du Dossier d'Appel d'Offres	
Article 9 : Eclaircissements apportés au Dossier d'Appel d'Offres et recours	
Article 10: Modification du Dossier d'Appel d'Offres	

B. Préparation des offres.

Article 11: Frais de soumission	
Article 12: Langue de l'offre	
Article 13: Documents constituant l'offre	
Article 14: Montant de l'offre	
Article 15: Monnaies de soumission et de règlement	
Article 16: Validité des offres	
Article 17: Caution de Soumission	
Article 18: Propositions variantes des soumissionnaires	
Article 19: Réunion préparatoire à l'établissement des offres	
Article 20: Forme et signature de l'offre	

C. Dépôt des offres...

Article 21: Cachetage et marquage des offres	
Article 22: Date et heure limite de dépôt des offres	
Article 23: Offres hors délai	
Article 24: Modification, substitution et retrait des offres	

D. Ouverture des plis et évaluation des offres...

Article 25: Ouverture des plis et recours	
Article 26: Caractère confidentiel de la procédure	
Article 27: Eclaircissements sur les offres et contacts avec l'Autorité Contractante	
Article 28: Détermination de la conformité des offres	
Article 29: Qualification du soumissionnaire	
Article 30: Correction des erreurs	
Article 31: Conversion en une seule monnaie	
Article 32: Evaluation des offres au plan financier	
Article 33: Préférence accordée aux soumissionnaires nationaux	

E. Attribution du Marché.

Article 34: Attribution du marché
Article 35: Droit de l'Autorité Contractante de déclarer un Appel d'Offres infructueux ou d'annuler une
procédure
Article 36: Notification de l'attribution du marché
Article 37: Publication des résultats d'attribution du marché et recours
Article 38: Signature du marché
Article 39: Cautionnement définitif

Règlement Général de l'Appel d'Offres

A. Généralités

Article 1 : Portée de la soumission

1.1. L'Autorité Contractante, définie dans le Règlement Particulier de l'Appel d'Offres (RPAO), lance un Appel d'Offres pour la construction décrite dans le Dossier d'Appel d'Offres et brièvement définie dans le RPAO.

Le nom, le numéro d'identification et le nombre de lots faisant l'objet de l'appel d'offres figurent dans le RPAO.

Il y est fait ci-après référence sous le terme "les Travaux".

1.2. Le Soumissionnaire retenu, ou attributaire, doit achever les Travaux dans le délai indiqué dans le RPAO, et qui court sauf stipulation contraire du CCAP, à compter de la date de notification de l'ordre de service de commencer les travaux ou dans celle fixée dans ledit ordre de service.

1.3. Dans le présent Dossier d'Appel d'Offres, le terme "jour" désigne un jour calendaire.

Article 2 : Financement

La source de financement des travaux objet du présent appel d'offres est précisée dans le RPAO.

Article 3 : Fraude et corruption

3.1. Les soumissionnaires et les entrepreneurs, sont tenus au respect des règles d'éthique professionnelle les plus strictes durant la passation et l'exécution des marchés.

En vertu de ce principe :

a. Les définitions ci-après sont admises:

i. Est coupable de "corruption" quiconque offre, donne, sollicite ou accepte un quelconque avantage en vue d'influencer l'action d'un agent public au cours de l'attribution ou de l'exécution d'un marché,

ii. Se livre à des "manœuvres frauduleuses" quiconque déforme ou dénature des faits afin d'influencer l'attribution ou l'exécution d'un marché ;

iii. Sont considérées comme des "Pratiques collusoires", toutes formes d'ententes entre deux ou plusieurs soumissionnaires (que l'Autorité Contractante en ait connaissance ou non) visant à maintenir artificiellement les prix des offres à des niveaux ne correspondant pas à ceux qui résulteraient du jeu de la concurrence ;

iv. "Pratiques coercitives" désignent toute forme d'atteinte aux personnes ou à leurs biens ou de menaces à leur encontre afin d'influencer leur action au cours de l'attribution ou de l'exécution d'un marché.

b. Toute proposition d'attribution est rejetée, s'il est prouvé que l'attributaire proposé est directement ou par l'intermédiaire d'un agent, coupable de corruption ou s'est livré à des manœuvres frauduleuses, des pratiques collusoires ou coercitives pour l'attribution de ce marché.

3.2. Le Ministre Délégué à la Présidence chargé des Marchés Publics, peut à titre conservatoire, prendre une décision d'interdiction de soumissionner pendant une période n'excédant pas deux (2) ans, à l'encontre de tout soumissionnaire reconnu coupable de trafic d'influence, de conflits d'intérêts, de délit d'initiés, de fraude, de corruption ou de production de documents non authentiques dans la soumission, sans préjudice des poursuites pénales qui pourraient être engagées contre lui.

Article 4 : Candidats admis à concourir

4.1. Si l'appel d'offres est restreint, la consultation s'adresse à tous les candidats retenus à l'issue de

la procédure de pré-qualification.

4.2. En règle générale, l'appel d'offres s'adresse à tous les entrepreneurs, sous réserve des dispositions ci-après :

- a. Un soumissionnaire (y compris tous les membres d'un groupement d'entreprises et tous les sous-traitants du soumissionnaire) doit être d'un pays éligible, conformément à la convention de financement ;
- b. Un soumissionnaire (y compris tous les membres d'un groupement d'entreprises et tous les sous-traitants du soumissionnaire) ne doit pas se trouver en situation de conflit d'intérêt. Un soumissionnaire peut être jugé comme étant en situation de conflit d'intérêt s'il :
 - i. Est associé ou a été associé dans le passé, à une entreprise (ou à une filiale de cette entreprise) qui a fourni des services de consultant pour la conception, la préparation des spécifications et autres documents utilisés dans le cadre des marchés passés au titre du présent appel d'offres ; ou
 - ii. Présente plus d'une offre dans le cadre du présent appel d'offres, à l'exception des offres variantes autorisées selon l'article 18, le cas échéant ; cependant, ceci ne fait pas obstacle à la participation de sous-traitants dans plus d'une offre.
- c. Le soumissionnaire ne doit pas être sous le coup d'une décision d'exclusion.
- d. Une entreprise publique camerounaise peut participer à la consultation si elle démontre qu'elle est (i) juridiquement et financièrement autonome, (ii) administrée selon les règles du droit commercial et (iii) n'est pas sous l'autorité directe de l'Autorité Contractante ou du Maître d'Ouvrage.

Article 5 : Matériaux, matériels, fournitures, équipements et services autorisés

5.1. Les matériaux, les matériels de l'Entrepreneur, les fournitures, équipements et services devant être fournis dans le cadre du Marché doivent provenir de pays répondant aux critères de provenance définis dans le RPAO, et toutes les dépenses effectuées au titre du Marché sont limitées auxdits matériaux, matériels, fournitures, équipements et services.

5.2. En vertu de l'article 5.1 ci-dessus, le terme "provenir" désigne le lieu où les biens sont extraits, cultivés, produits ou fabriqués et d'où proviennent les services.

Article 6 : Qualification du Soumissionnaire

6.1. Les soumissionnaires doivent, comme partie intégrante de leur offre :

- a. Soumettre un pouvoir habilitant le signataire de la soumission à engager le Soumissionnaire;
- b. Fournir toutes les informations (compléter ou mettre à jour les informations jointes à leur demande de pré-qualification qui ont pu changer, au cas où les candidats ont fait l'objet d'une pré-qualification) demandées aux soumissionnaires, dans le RPAO, afin d'établir leur qualification pour exécuter le marché.

Les informations relatives aux points suivants sont exigées le cas échéant :

- i. La production des bilans certifiés et chiffres d'affaires récents ;
- ii. Accès à une ligne de crédit ou disposition d'autres ressources financières ;
- iii. Les commandes acquises et les marchés attribués ;
- iv. Les litiges en cours ;
- v. La disponibilité du matériel indispensable

6.2. Les soumissions présentées par deux ou plusieurs entrepreneurs groupés (co-traitance) doivent satisfaire aux conditions suivantes :

- a. L'offre devra inclure pour chacune des entreprises, tous les renseignements énumérés à l'Article 6.1 ci-dessus. Le RPAO devra préciser les informations à fournir par le groupement et celles à fournir par chaque membre du groupement ;

- b. L'offre et le marché doivent être signés de façon à obliger tous les membres du groupement ;
- c. La nature du groupement (conjoint ou solidaire tel que requis dans le RPAO) doit être précisée et justifiée par la production d'une copie de l'accord de groupement en bonne et due forme ;
- d. Le membre du groupement désigné comme mandataire, représentera l'ensemble des entreprises vis à vis du Maître d'Ouvrage et de l'Autorité Contractante pour l'exécution du marché ;
- e. En cas de groupement solidaire, les co-traitants se répartissent les paiements qui sont effectués par le Maître d'Ouvrage dans un compte unique; en revanche, chaque entreprise est payée par le Maître d'Ouvrage dans son propre compte, lorsqu'il s'agit d'un groupement conjoint.

6.3. Les soumissionnaires doivent également présenter des propositions suffisamment détaillées pour démontrer qu'elles sont conformes aux spécifications techniques et aux délais d'exécution visés dans le RPAO.

6.4. Les soumissionnaires qui sollicitent le bénéfice d'une marge de préférence, doivent fournir tous les renseignements nécessaires pour prouver qu'ils satisfont aux critères d'éligibilité décrits à l'article 33 du RGAO.

Article 7 : Visite du site des travaux

7.1. Il est conseillé au soumissionnaire de visiter et d'inspecter le site des travaux et ses environs et d'obtenir par lui-même, et sous sa propre responsabilité, tous les renseignements qui peuvent être nécessaires pour la préparation de l'offre et l'exécution des travaux. Les coûts liés à la visite du site sont à la charge du Soumissionnaire.

7.2. le Maître d'Ouvrage est tenu d'autoriser le Soumissionnaire qui en fait la demande et ses employés ou agents, à pénétrer dans ses locaux et sur ses terrains aux fins de ladite visite, mais seulement à la condition expresse que le Soumissionnaire, ses employés et agents dégagent le Maître d'Ouvrage, ses employés et agents, de toute responsabilité pouvant en résulter et les indemnisent si nécessaire, et qu'il demeure responsable des accidents mortels ou corporels, des pertes ou dommages matériels, coûts et frais encourus du fait de cette visite.

7.3. Le Maître d'Ouvrage peut organiser une visite du site des travaux au moment de la réunion préparatoire à l'établissement des offres mentionnées à l'article 19 du RGAO.

B. Dossier d'Appel d'Offres

Article 8 : Contenu du Dossier d'Appel d'Offres

8.1. Le Dossier d'Appel d'Offres décrit les travaux faisant l'objet du marché, fixe les procédures de consultation des entrepreneurs et précise les conditions du marché. Outre le(s) additif(s) publié(s) conformément à l'article 10 du RGAO, il comprend aussi les principaux documents énumérés ci-après :

- Pièce n°1 L'Avis d'Appel d'Offres (AAO) ;
- Pièce n°2 Le Règlement Général de l'Appel d'Offres (RGAO) ;
- Pièce n°3 Le Règlement Particulier de l'Appel d'Offres (RPAO) ;
- Pièce n°4 Le Cahier des Clauses Administratives Particulières (CCAP) ;
- Pièce n°5 Le Cahier des Clauses Techniques Particulières (CCTP) ;
- Pièce n° 6 Le cadre du Bordereau des Prix unitaires ;
- Pièce n°7 Le cadre du Détail quantitatif et estimatif ;
- Pièce n°8 Le cadre du Sous-Détail des Prix unitaires ;

Pièce n°9 Le modèles de marché

- a. Le cadre du planning d'exécution ;
- b. Modèles de fiches de présentation du matériel, personnel et références ;
- c. Modèle de lettre de soumission ;

- d. Modèle de caution de soumission ;

- e. Modèle de cautionnement définitif ;

- f. Modèle de caution d'avance de démarrage ;

- g. Modèle de caution de retenue de garantie en remplacement de la retenue de garantie ;

Pièce n° 10 Modèles à utiliser par les Soumissionnaires ;

- a. Modèle de marché ;

Pièce n° 11 Justificatifs des études préalables ; à remplir par le Maître d'Ouvrage ou le Maître d'Ouvrage Délégué

Pièce n° 12 La liste des établissements bancaires et organismes financiers de 1^{er} rang agréés par le ministre en charge des finances autorisés à émettre des cautions, dans le cadre des marchés publics, à insérer par l'Autorité Contractante

8.2. Le Soumissionnaire doit examiner l'ensemble des règlements, formulaires, conditions et spécifications contenus dans le DAO. Il lui appartient de fournir tous les renseignements demandés et de préparer une offre conforme à tous égards audit dossier.

Article 9 : Eclaircissements apportés au Dossier d'Appel d'Offres et recours

9.1. Tout soumissionnaire désirant obtenir des éclaircissements sur le Dossier d'Appel d'Offres peut en faire la demande à l'Autorité Contractante par écrit ou par courrier électronique (télécopie ou e-mail) à l'adresse de l'Autorité Contractante indiquée dans le RPAO avec copie au Maître d'Ouvrage. Cependant, l'Autorité Contractante répondra par écrit à toute demande d'éclaircissement reçue au moins quatorze (14) jours pour les (AON) Vingt et un (21) jours pour les (AOI) avant la date limite de dépôt des offres.

Une copie de la réponse de l'Autorité Contractante, indiquant la question posée mais ne mentionnant pas son auteur, est adressée à tous les soumissionnaires ayant acheté le Dossier d'Appel d'Offres.

9.2. Entre la publication de l'Avis d'Appel d'Offres, y compris la phase de pré-qualification des candidats et l'ouverture des plis, tout soumissionnaire potentiel qui s'estime lésé dans la procédure de passation des marchés publics peut introduire une requête auprès du Ministre chargé des Marchés publics.

9.3. Le requérant adresse une copie de ladite requête à l'Autorité Contractante et à l'Organisme chargé de la Régulation et au Président de la Commission.

9.4. L'Autorité Contractante dispose de cinq (05) jours pour réagir. La copie de la réaction est transmise au MINMAP et à l'organisme chargé de la régulation des marchés publics ;

Article 10 : Modification du Dossier d'Appel d'Offres

10.1. L'Autorité Contractante peut, à tout moment avant la date limite de dépôt des offres et pour tout motif, que ce soit à son initiative ou consécutivement à une saisine d'un soumissionnaire modifier le Dossier d'Appel d'Offres en publiant un additif.

10.2. Tout additif ainsi publié fera partie intégrante du Dossier d'Appel d'Offres conformément à l'Article 8.1 du RGAO et doit être communiqué par écrit ou signifié par tout moyen laissant trace écrite à tous les soumissionnaires ayant acheté le Dossier d'Appel d'Offres.

10.3. Afin de donner aux soumissionnaires suffisamment de temps pour tenir compte de l'additif dans la préparation de leurs offres, l'Autorité Contractante pourra reporter, autant que nécessaire, la date limite de dépôt des offres, conformément aux dispositions de l'Article 22 du RGAO.

C. Préparation des offres

Article 11 : Frais de soumission

Le candidat supportera tous les frais afférents à la préparation et à la présentation de son offre. L'Autorité Contractante et le Maître d'Ouvrage ne sont en aucun cas responsables de ces frais, ni tenu de les régler, quel que soit le déroulement ou l'issue de la procédure d'appel d'offres.

Article 12 : Langue de l'offre

L'offre ainsi que toute correspondance et tout document, échangé entre le Soumissionnaire et l'Autorité Contractante seront rédigés en français ou en anglais. Les documents complémentaires et les imprimés fournis par le soumissionnaire peuvent être rédigés dans une autre langue à condition d'être accompagnés d'une traduction précise en français ou en anglais ; auquel cas et aux fins d'interprétation de l'offre, la traduction fera foi.

Article 13 : Documents constituant l'offre

13.1. L'offre présentée par le soumissionnaire comprendra les documents détaillés au RPAO, dûment remplis et regroupés en trois volumes :

a. Volume 1 : Dossier administratif

Il comprend :

i. Tous les documents attestant que le soumissionnaire :

- A souscrit les déclarations prévues par les lois et règlements en vigueur ;
- A acquitté les droits, taxes, impôts, cotisations, contributions, redevances ou prélèvements de quelque nature que ce soit ;
- N'est pas en état de liquidation judiciaire ou en faillite ;
- N'est pas frappé de l'une des interdictions ou déchéances prévues par la législation en vigueur.

ii. La caution de soumission établie conformément aux dispositions de l'article 17 du RGAO ;

iii. La confirmation écrite habilitant le signataire de l'offre à engager le Soumissionnaire, conformément aux dispositions de l'article 6.1 du RGAO ;

b. Volume 2 : Offre technique

b.1. Les renseignements sur les qualifications

Le RPAO précise la liste des documents à fournir

par les soumissionnaires pour justifier les critères de qualification mentionnés à l'article 6.1 du RPAO.

b.2. Méthodologie

Le RPAO précise les éléments constitutifs de la proposition technique des soumissionnaires, notamment : une note méthodologique portant sur une analyse des travaux et précisant l'organisation et le programme que le soumissionnaire compte mettre en place ou en œuvre pour les réaliser (Installations, planning, PAQ, sous-traitance, attestation de visite du site le cas échéant, etc.).

b.3. Les preuves d'acceptations des conditions du marché

Le soumissionnaire remettra les copies dûment paraphées des documents à caractères administratif et technique régissant le marché, à savoir :

1. Le Cahier des Clauses Administratives

Particulières (CCAP) ;

2. Le Cahier des Clauses Techniques Particulières

(CCTP).

b.4. Commentaires (facultatifs)

Un commentaire des choix techniques du projet et d'éventuelles propositions.

c. Volume 3 : Offre financière

Le RPAO précise les éléments permettant de justifier le coût des travaux, à savoir :

1. La soumission proprement dite, en original rédigée selon le modèle joint, timbrée au tarif en vigueur, signée et datée ;
2. Le bordereau des prix unitaires dûment rempli ;
3. Le détail estimatif dûment rempli ;
4. Le sous-détail des prix et/ou la décomposition des prix forfaitaires ;
5. L'échéancier prévisionnel de paiements le cas échéant.

Les soumissionnaires utiliseront à cet effet les pièces et modèles prévus dans le Dossier d'Appel d'Offres, sous réserve des dispositions de l'Article

17.2 Du RGAO concernant les autres formes possibles de Caution de Soumission.

13.2. Si, conformément aux dispositions du RPAO, les soumissionnaires présentent des offres pour plusieurs lots du même Appel d'offres, ils pourront indiquer les rabais offerts en cas d'attribution de plus d'un lot

Article 14 : Montant de l'offre

14.1. Sauf indication contraire figurant dans le Dossier d'Appel d'Offres, le montant du marché couvrira l'ensemble des travaux décrits dans l'Article 1.1 du RGAO, sur la base du Bordereau des Prix et du Détail Quantitatif et Estimatif chiffrés présentés par le soumissionnaire.

14.2. Le soumissionnaire remplira les prix unitaires et totaux de tous les postes du bordereau de prix et du Détail quantitatif et estimatif.

14.3. Sous réserve des dispositions contraires prévues dans le RPAO et au CCAP, tous les droits, impôts et taxes payables par le soumissionnaire au titre du futur Marché, ou à tout autre titre, trente (30) jours avant la date limite de dépôt des offres seront inclus dans les prix et dans le montant total de son offre.

14.4. Si les clauses de révision et/ou d'actualisation des prix sont prévues au marché, la date d'établissement des prix initiaux, ainsi que les modalités de révision et/ou d'actualisation desdits prix doivent être précisées. Etant entendu que tout Marché dont la durée d'exécution est au plus égale à un (1) an ne peut faire l'objet de révision de prix.

14.5. Tous les prix unitaires assortis des quantités doivent être justifiés par des sous-détails établis conformément au cadre proposé à la pièce N°8 du DAO.

Article 15 : Monnaies de soumission et de règlement

15.1. En cas d'Appels d'Offres Internationaux, les monnaies de l'offre doivent suivre les dispositions soit de l'Option A ou de l'Option B ci-dessous; l'option applicable étant celle retenue dans le RPAO.

15.2. Option A : le montant de la soumission est libellé entièrement en monnaie nationale

Le montant de la soumission, les prix unitaires du bordereau des prix et les prix du détail quantitatif et estimatif sont libellés entièrement en francs CFA de la manière suivante :

a. Les prix seront entièrement libellés dans la monnaie nationale. Le soumissionnaire qui compte engager des dépenses dans d'autres monnaies pour la réalisation des Travaux, indiquera en annexe à la soumission le ou les pourcentages du montant de l'offre nécessaires pour couvrir les besoins en monnaies étrangères, sans excéder un maximum de trois monnaies de pays membres de l'institution de financement du marché.

b. Les taux de change utilisés par le Soumissionnaire pour convertir son offre en monnaie nationale seront spécifiés par le soumissionnaire en annexe à la soumission conformément aux précisions du RPAO. Ils seront appliqués pour tout paiement au titre du Marché, pour qu'aucun risque de change ne soit supporté par le Soumissionnaire retenu.

15.3. Option B : Le montant de la soumission est directement libellé en monnaie nationale et étrangère aux taux fixés dans le RPAO.

Le soumissionnaire libellera les prix unitaires du bordereau des prix et les prix du Détail quantitatif et estimatif de la manière suivante :

a. Les prix des intrants nécessaires aux Travaux que le Soumissionnaire compte se procurer dans le pays de l'Autorité Contractante seront libellés dans la monnaie du pays de l'Autorité Contractante spécifiée aux RPAO et dénommée "monnaie nationale".

b. Les prix des intrants nécessaires aux Travaux que le soumissionnaire compte se procurer en dehors du pays de l'Autorité Contractante seront libellés dans la monnaie du pays du soumissionnaire ou de celle d'un pays membre éligible largement utilisée dans le commerce international.

15.4. L'Autorité Contractante peut demander aux soumissionnaires d'exprimer leurs besoins en monnaies nationale et étrangère et de justifier que les montants inclus dans les prix unitaires et totaux, et indiqués en annexe à la soumission, sont raisonnables; à cette fin, un état détaillé de ses besoins en monnaies étrangères sera fourni par le soumissionnaire.

15.5. Durant l'exécution des travaux, la plupart des monnaies étrangères restant à payer sur le montant du marché peut être révisée d'un commun accord par l'Autorité Contractante et l'entrepreneur de façon à tenir compte de toute modification survenue dans les besoins en devises au titre du marché.

15.6. Pour les Appels d'Offres Nationaux, la monnaie utilisée est le franc CFA.

Article 16 : Validité des offres

16.1. Les offres doivent demeurer valables pendant la période spécifiée dans le Règlement Particulier de l'Appel d'Offres à compter de la date de remise des offres fixée par l'Autorité Contractante, en application de l'article 22 du RGAO. Une offre valable pour une période plus courte sera rejetée par l'Autorité Contractante comme non conforme.

16.2. Dans des circonstances exceptionnelles, l'Autorité Contractante peut solliciter le consentement du soumissionnaire à une prolongation du délai de validité. La demande et les réponses qui lui seront faites le seront par écrit (ou par télécopie). La validité de la caution de soumission prévue à l'article 17 du RGAO sera de même prolongée pour une durée correspondante. Un Soumissionnaire peut refuser de prolonger la validité de son offre sans perdre sa caution de soumission. Un soumissionnaire qui consent à une prolongation ne se verra pas demander de modifier son offre, ni ne sera autorisé à le faire.

16.3. Lorsque le marché ne comporte pas d'article de révision de prix et que la période de validité des offres est prorogée de plus de soixante (60) jours, les montants payables au soumissionnaire retenu,

seront actualisés par application de la formule y relative figurant à la demande de prorogation que l'Autorité Contractante adressera au(x) soumissionnaire(s).

La période d'actualisation ira de la date de dépassement des soixante (60) jours à la date de notification du marché ou de l'ordre de service de démarrage des travaux au soumissionnaire retenu, tel que prévu par le CCAP. L'effet de l'actualisation n'est pas pris en considération aux fins de l'évaluation des offres.

Article 17 : Caution de soumission

17.1. En application de l'article 13 du RGAO, le soumissionnaire fournira une caution de soumission du montant spécifié dans le Règlement Particulier de l'Appel d'Offres, laquelle fera partie intégrante de son offre.

17.2. La caution de soumission sera conforme au modèle présenté dans le Dossier d'Appel d'Offres; d'autres modèles peuvent être autorisés, sous réserve de l'approbation préalable de l'Autorité Contractante. La Caution de soumission demeurera valide pendant trente (30) jours au-delà de la date limite initiale de validité des offres, ou de toute nouvelle date limite de validité demandée par l'Autorité Contractante et acceptée par le soumissionnaire, conformément aux dispositions de l'Article 16.2 du RGAO.

17.3. Toute offre non accompagnée d'une Caution de Soumission acceptable sera rejetée par la Commission de Passation des Marchés comme non conforme. La Caution de soumission d'un groupement d'entreprises doit être établie au nom du mandataire soumettant l'offre et mentionner chacun des membres du groupement.

17.4. Les cautions de soumission et les offres des soumissionnaires non retenus seront restituées dans un délai de quinze (15) jours à compter de la date de publication des résultats.

17.5. La caution de soumission de l'attributaire du Marché sera libérée dès que ce dernier aura signé le marché et fourni le Cautionnement définitif requis.

17.6. La caution de soumission peut être saisie :

a. Si le soumissionnaire retire son offre durant la période de validité ;

b. Si, le soumissionnaire retenu :

i. Manque à son obligation de souscrire le marché en application de l'article 38 du RGAO, ou

ii. Manque à son obligation de fournir le cautionnement définitif en application de l'article 39 du RGAO.

iii. Refuse de recevoir notification du marché ou de l'ordre de service de démarrage des prestations.

Article 18 : Propositions variantes des soumissionnaires

18.1. Lorsque les travaux peuvent être exécutés dans des délais d'exécution variables, le RPAO précisera ces délais, et indiquera la méthode retenue pour l'évaluation du délai d'achèvement proposé par le soumissionnaire

à l'intérieur des délais spécifiés. Les offres proposant des délais au-delà de ceux spécifiés seront considérées comme non conformes.

18.2. Excepté dans le cas mentionné à l'Article 18.3 ci-dessous, les soumissionnaires souhaitant offrir des variantes techniques doivent d'abord chiffrer la solution de base de l'Autorité Contractante telle que décrite dans le Dossier d'Appel d'Offres, et fournir en outre tous les renseignements dont l'Autorité Contractante a besoin pour procéder à l'évaluation complète de la variante proposée, y compris les plans, notes de calcul, spécifications techniques, sous-détails de prix et méthodes de construction proposées, et tous autres détails utiles. L'Autorité Contractante n'examinera que les variantes techniques, le cas échéant, du soumissionnaire dont l'offre conforme à la solution de base a été évaluée la moins disante.

18.3. Quand les soumissionnaires sont autorisés, suivant le RPAO, à soumettre directement des variantes techniques pour certaines parties des travaux, ces parties de travaux doivent être décrites

dans les Spécifications techniques. De telles variantes seront évaluées suivant leur mérite propre en accord avec les dispositions de l'Article 32.2(g) du RGAO.

Article 19 : Réunion préparatoire à l'établissement des offres

19.1. A moins que le RPAO n'en dispose autrement, le Soumissionnaire peut être invité à assister à une réunion préparatoire qui se tiendra au lieu et date indiqués dans le RPAO.

19.2. La réunion préparatoire aura pour objet de fournir des éclaircissements et réponses à toute question qui pourrait être soulevée à ce stade.

19.3. Il est demandé au Soumissionnaire, autant que possible, de soumettre toute question par écrit de façon qu'elle parvienne à l'Autorité Contractante au moins une semaine avant la réunion préparatoire. Il se peut que le Maître d'Ouvrage ne puisse répondre au cours de la réunion aux questions reçues trop tard. Dans ce cas, les questions et réponses seront transmises selon les modalités de l'Article 19.4 ci-dessous.

19.4. Le procès-verbal de la réunion, incluant le texte des questions posées et des réponses données, y compris les réponses préparées après la réunion, sera transmis sans délai à tous ceux qui ont acheté le Dossier d'Appel d'Offres. Toute modification des documents d'appel d'offres énumérés à l'Article 8 du RGAO qui pourrait s'avérer nécessaire à l'issue de la réunion préparatoire sera faite par l'Autorité Contractante en publiant un additif conformément aux dispositions de l'Article 10 du RGAO, le procès-verbal de la réunion préparatoire ne pouvant en tenir lieu.

19.5. Le fait qu'un soumissionnaire n'assiste pas à la réunion préparatoire à l'établissement des offres ne sera pas un motif de disqualification.

Article 20 : Forme et signature de l'offre

20.1. Le Soumissionnaire préparera un original des documents constitutifs de l'offre décrits à l'Article 13 du RGAO, en un volume portant clairement l'indication "ORIGINAL". De plus, le Soumissionnaire soumettra le nombre de copies requis dans les RPAO, portant l'indication "COPIE". En cas de divergence entre l'original et les copies, l'original fera foi.

20.2. L'original et toutes les copies de l'offre devront être dactylographiés ou écrits à l'encre indélébile (dans le cas des copies, des photocopies sont également acceptables) et seront signés par la ou les personnes dûment habilitées à signer au nom du Soumissionnaire, conformément à l'Article 6.1

(a) ou 6.2 (c) du RGAO, selon le cas. Toutes les pages de l'offre comprenant des surcharges ou des changements seront paraphées par le ou les signataires de l'offre.

20.3. L'offre ne doit comporter aucune modification, suppression ni surcharge, à moins que de telles corrections ne soient paraphées par le ou les signataires de la soumission.

D. Dépôt des offres

Article 21 : Cachetage et marquage des offres

21.1. Le Soumissionnaire placera l'original et les copies des documents constitutifs de l'offre dans deux enveloppes séparées et scellées portant la mention «ORIGINAL» et «COPIE», selon le cas. Ces enveloppes seront ensuite placées dans une enveloppe extérieure qui devra également être scellée, mais qui ne devra donner aucune indication sur l'identité du Soumissionnaire.

21.2. Les enveloppes intérieures et extérieures :

a. Seront adressées à l'Autorité Contractante à l'adresse indiquée dans le Règlement Particulier de l'Appel d'Offres ;

b. Porteront le nom du projet ainsi que l'objet et le numéro de l'Avis d'Appel d'Offres indiqués dans le RPAO, et la mention "A N'OUVRIR QU'EN SEANCE DE DEPOUILLEMENT".

21.3. Les enveloppes intérieures porteront également le nom et l'adresse du Soumissionnaire de façon à permettre à l'Autorité Contractante de renvoyer l'offre scellée si elle a été déclarée hors délai

conformément aux dispositions des articles 23 et 24 du RGAO.

21.4. Si l'enveloppe extérieure n'est pas scellée et marquée comme indiqué aux articles 21.1 et

21.2 Susvisés, l'Autorité Contractante ne sera nullement responsable si l'offre est égarée ou ouverte prématurément.

Article 22 : Date et heure limites de dépôt des offres

22.1. Les offres doivent être reçues par l'Autorité Contractante à l'adresse spécifiée à l'article 21.2 du RPAO au plus tard à la date et à l'heure spécifiées dans le Règlement Particulier de l'Appel d'Offres.

22.2. L'Autorité Contractante peut, à son gré, reporter la date limite fixée pour le dépôt des offres en publiant un additif conformément aux dispositions de l'article 10 du RGAO. Dans ce cas, tous les droits et obligations de l'Autorité Contractante et des Soumissionnaires précédemment régis par la date limite initiale seront régis par la nouvelle date limite.

Article 23 : Offres hors délai

Toute offre parvenue à l'Autorité Contractante après les dates et heure limites fixées pour le dépôt des offres conformément à l'Article 22 du RGAO sera déclarée hors délai et, par conséquent, rejetée.

Article 24 : Modification, substitution et retrait des offres

24.1. Un Soumissionnaire peut modifier, remplacer ou retirer son offre après l'avoir déposée, à condition que la notification écrite de la modification ou du retrait, soit reçue par l'Autorité Contractante avant l'achèvement du délai prescrit pour le dépôt des offres. Ladite notification doit être signée par un représentant habilité en application de l'article 20.2 du RGAO. La modification ou l'offre de remplacement correspondante doit être jointe à la notification écrite. Les enveloppes doivent porter clairement selon le cas, la mention « RETRAIT » et « OFFRE DE REMPLACEMENT » ou « MODIFICATION ».

24.2. La notification de modification, de remplacement ou de retrait de l'offre par le Soumissionnaire sera préparée, cachetée, marquée et envoyée conformément aux dispositions de l'article 21 du RGAO. Le retrait peut également être notifié par télécopie, mais devra dans ce cas être confirmé par une notification écrite dûment signée, et dont la date, le cachet postal faisant foi, ne sera pas postérieure à la date limite fixée pour le dépôt des offres.

24.3. Les offres dont les Soumissionnaires demandent le retrait en application de l'article

24.1 leur seront retournées sans avoir été ouvertes.

24.4. Aucune offre ne peut être retirée dans l'intervalle compris entre la date limite de dépôt des offres et l'expiration de la période de validité de l'offre spécifiée par le modèle de soumission. Tout retrait par un Soumissionnaire de son offre pendant cet intervalle entraîne la confiscation de la caution de soumission conformément aux dispositions de l'article 17.6 du RGAO.

E. Ouverture des plis et évaluation des offres

Article 25 : Ouverture des plis et recours

25.1. L'ouverture de tous les plis se fait en un temps, toutefois pour les projets complexes notamment ceux ayant fait l'objet d'une procédure de pré qualification, l'ouverture peut se faire en deux temps.

La Commission de Passation des Marchés compétente procédera à l'ouverture des plis en un ou deux temps et en présence des représentants des soumissionnaires concernés qui souhaitent y assister, aux date, heure et adresse indiquées dans le RPAO. Les représentants des soumissionnaires qui sont présents signeront un registre ou une feuille attestant leur présence.

25.2. Dans un premier temps, les enveloppes marquées « Retrait » seront ouvertes et leur contenu annoncé à haute voix, tandis que l'enveloppe contenant l'offre correspondante sera renvoyée au Soumissionnaire sans avoir été ouverte. Le retrait d'une offre ne sera autorisé que si la notification correspondante contient une habilitation valide du signataire à demander le retrait et si cette notification

est lue à haute voix. Ensuite, les enveloppes marquées « Offre de Remplacement » seront ouvertes et annoncées à haute voix et la nouvelle offre correspondante substituée à la précédente, qui sera renvoyée au Soumissionnaire concerné sans avoir été ouverte. Le remplacement d'offre ne sera autorisé que si la notification correspondante contient une habilitation valide du signataire à demander le remplacement et est lue à haute voix. Enfin, les enveloppes marquées « modification » seront ouvertes et leur contenu lu à haute voix avec l'offre correspondante. La modification d'offre ne sera autorisée que si la notification correspondante contient une habilitation valide du signataire à demander la modification et est lue à haute voix. Seules les offres qui ont été ouvertes et annoncées à haute voix lors de l'ouverture des plis seront ensuite évaluées.

25.3. Toutes les enveloppes seront ouvertes l'une après l'autre et le nom du soumissionnaire annoncé à haute voix ainsi que la mention éventuelle d'une modification, le prix de l'offre, y compris tout rabais [en cas d'ouverture des offres financières] et toute variante le cas échéant, l'existence d'une garantie d'offre si elle est exigée, et tout autre détail que l'Autorité Contractante peut juger utile de mentionner. Seuls les rabais et variantes de l'offre annoncés à haute voix lors de l'ouverture des plis seront soumis à évaluation.

25.4. Les offres (et les modifications reçues conformément aux dispositions de l'article 24 du RGAO) qui n'ont pas été ouvertes et lues à haute voix durant la séance d'ouverture des plis, quelle qu'en soit la raison, ne seront pas soumises à évaluation.

25.5. Il est établi, séance tenante un procès-verbal d'ouverture des plis qui mentionne la recevabilité des offres, leur régularité administrative, leurs prix, leurs rabais, et leurs délais ainsi que la composition de la sous-commission d'analyse. Une copie dudit procès-verbal à laquelle est annexée la feuille de présence est remise à tous les participants à la fin de la séance.

25.6. A la fin de chaque séance d'ouverture des plis, le président de la commission met immédiatement à la disposition du point focal désigné par l'organisme chargé de la régulation des Marchés Publics, une copie paraphée des offres des soumissionnaires.

25.7. En cas de recours, tel que prévu par le Code des Marchés Publics, il doit être adressé au Ministre Délégué à la Présidence chargée des Marchés Publics avec copies à l'organisme chargé de la régulation des Marchés Publics et au Chef de structure auprès de laquelle est placée la commission concernée.

Il doit parvenir dans un délai maximum de trois (03) jours ouvrables après l'ouverture des plis, sous la forme d'une lettre à laquelle est obligatoirement joint un feuillet de la fiche de recours dûment signée par le requérant et, éventuellement, par le Président de la Commission de Passation des marchés.

L'Observateur Indépendant annexe à son rapport, le feuillet qui lui a été remis, assorti des commentaires ou des observations y afférents.

Article 26 : Caractère confidentiel de la procédure

26.1. Aucune information relative à l'examen, à l'évaluation, à la comparaison des offres, à la vérification de la qualification des soumissionnaires et à la proposition d'attribution du Marché ne sera donnée aux soumissionnaires ni à toute autre personne non concernée par ladite procédure tant que l'attribution du Marché n'aura pas été rendue publique, sous peine de disqualification de l'offre du Soumissionnaire et de la suspension des auteurs de toutes activités dans le domaine des Marchés publics.

26.2. Toute tentative faite par un soumissionnaire pour influencer la Commission de Passation des Marchés ou la Sous-commission d'analyse dans l'évaluation des offres ou l'Autorité Contractante dans la décision d'attribution peut entraîner le rejet de son offre.

26.3. Nonobstant les dispositions de l'alinéa 26.2, entre l'ouverture des plis et l'attribution du marché, si un soumissionnaire souhaite entrer en contact avec l'Autorité Contractante pour des motifs ayant trait à son offre, il devra le faire par écrit.

Article 27 : Eclaircissements sur les offres et contacts avec l'Autorité Contractante

27.1. Pour faciliter l'examen, l'évaluation et la comparaison des offres, la Commission de Passation

des Marchés peut, si elle le désire, demander à tout soumissionnaire de donner des éclaircissements sur son offre. La demande d'éclaircissements et la réponse qui lui est apportée sont formulées par écrit, mais aucun changement du montant ou du contenu de la soumission n'est recherché, offert ou autorisé, sauf si c'est nécessaire pour confirmer la correction d'erreurs de calcul découvertes par la sous-commission d'analyse lors de l'évaluation des soumissions conformément aux dispositions de l'Article 30 du RGAO.

27.2. Sous réserve des dispositions de l'alinéa 1 susvisé, les soumissionnaires ne contacteront pas les membres de la Commission des marchés et de la sous-commission pour des questions ayant trait à leurs offres, entre l'ouverture des plis et l'attribution du marché.

Article 28 : Détermination de la conformité des offres

28.1. La Sous-commission d'analyse procédera à un examen détaillé des offres pour déterminer si elles sont complètes, si les garanties exigées ont été fournies, si les documents ont été correctement signés, et si les offres sont d'une façon générale en bon ordre.

28.2. La Sous-commission d'analyse déterminera si l'offre est conforme pour l'essentiel aux dispositions du Dossier d'Appel d'Offres en se basant sur son contenu sans avoir recours à des éléments de preuve extrinsèques.

28.3. Une offre conforme pour l'essentiel au Dossier d'Appel d'Offres est une offre qui respecte tous les termes, conditions, et spécifications du Dossier d'Appel d'Offres, sans divergence ni réserve importante. Une divergence ou réserve importante est celle qui :

- i. Affecte sensiblement l'étendue, la qualité ou la réalisation des Travaux ;
- ii. Limite sensiblement, en contradiction avec le Dossier d'Appel d'Offres, les droits de l'Autorité Contractante ou ses obligations au titre du Marché ;
- iii. Est telle que sa correction affecterait injustement la compétitivité des autres soumissionnaires qui ont présenté des offres conformes pour l'essentiel au Dossier d'Appel d'Offres.

28.4. Si une offre n'est pas conforme pour l'essentiel, elle sera écartée par la Commission des Marchés Compétente et ne pourra être par la suite rendue conforme.

28.5. L'Autorité Contractante se réserve le droit d'accepter ou de rejeter toute modification, divergence ou réserve. Les modifications, divergences, variantes et autres facteurs qui dépassent les exigences du Dossier d'Appel d'Offres ne doivent pas être pris en compte lors de l'évaluation des offres.

Article 29 : Qualification du soumissionnaire

La Sous-commission s'assurera que le Soumissionnaire retenu pour avoir soumis l'offre substantiellement conforme aux dispositions du dossier d'appel d'offres, satisfait aux critères de qualification stipulés à l'article 6 du RPAO. Il est essentiel d'éviter tout arbitraire dans la détermination de la qualification.

Article 30 : Correction des erreurs

30.1. La Sous-commission d'analyse vérifiera les offres reconnues conformes pour l'essentiel au Dossier d'Appel d'Offres pour en rectifier les erreurs de calcul éventuelles. La sous-commission d'analyse corrigera les erreurs de la façon suivante :

a. S'il y a contradiction entre le prix unitaire et le prix total obtenu en multipliant le prix unitaire par les quantités, le prix unitaire fera foi et le prix total sera corrigé, à moins que, de l'avis de la Sous-commission d'analyse, la virgule des décimales du prix unitaire soit manifestement mal placée, auquel cas le prix total indiqué prévaudra et le prix unitaire sera corrigé ;

Si le total obtenu par addition ou soustraction des sous totaux n'est pas exact, les sous totaux feront foi et le total sera corrigé ;

c. S'il y a contradiction entre le prix indiqué en lettres et en chiffres, le montant en lettres fera foi, à

moins que ce montant soit lié à une erreur arithmétique confirmée par le sous-détail dudit prix, auquel cas le montant en chiffres prévaudra sous réserve des alinéas (a) et (b) ci-dessus.

30.2. Le montant figurant dans la Soumission sera corrigé par la Sous-commission d'analyse, conformément à la procédure de correction d'erreurs susmentionnée et, avec la confirmation du Soumissionnaire, ledit montant sera réputé l'engager.

30.3. Si le Soumissionnaire ayant présenté l'offre évaluée la moins-disante, n'accepte pas les corrections apportées, son offre sera écartée et sa garantie pourra être saisie.

Article 31 : Conversion en une seule monnaie

31.1. Pour faciliter l'évaluation et la comparaison des offres, la sous-commission d'analyse convertira les prix des offres exprimés dans les diverses monnaies dans lesquelles le montant de l'offre est payable en francs CFA.

31.2. La conversion se fera en utilisant le cours vendeur fixé par la Banque des Etats de l'Afrique Centrale (BEAC), dans les conditions définies par le RPAO.

Article 32 : Evaluation et comparaison des offres au plan financier

32.1. Seules les offres reconnues conformes, selon les dispositions de l'article 28 du RGAO, seront évaluées et comparées par la Sous-commission d'analyse.

32.2. En évaluant les offres, la sous-commission déterminera pour chaque offre le montant évalué de l'offre en rectifiant son montant comme suit :

- a. En corrigeant toute erreur éventuelle conformément aux dispositions de l'article 30.2 du RGAO ;
- b. En excluant les sommes provisionnelles et, le cas échéant, les provisions pour imprévus figurant dans le Détail quantitatif et estimatif récapitulatif, mais en ajoutant le montant des travaux en régie, lorsqu'ils sont chiffrés de façon compétitive comme spécifié dans le RPAO ;
- c. En convertissant en une seule monnaie le montant résultant des rectifications (a) et (b) ci-dessus, conformément aux dispositions de l'article 31.2 du RGAO ;
- d. En ajustant de façon appropriée, sur des bases techniques ou financières, toute autre modification, divergence ou réserve quantifiable ;
- e. En prenant en considération les différents délais d'exécution proposés par les soumissionnaires, s'ils sont autorisés par le RPAO ;
- f. Le cas échéant, conformément aux dispositions de l'article 13.2 du RGAO et du RPAO, en appliquant les remises offertes par le Soumissionnaire pour l'attribution de plus d'un lot, si cet appel d'offres est lancé simultanément pour plusieurs lots.
- g. Le cas échéant, conformément aux dispositions de l'article 18.3 du RPAO et aux Spécifications techniques, les variantes techniques proposées, si elles sont permises, seront évaluées suivant leur mérite propre et indépendamment du fait que le Soumissionnaire aura offert ou non un prix pour la solution technique spécifiée par le Autorité Contractante dans le RPAO.

32.3. L'effet estimé des formules de révision des prix figurant dans les CCAG et CCAP, appliquées durant la période d'exécution du Marché, ne sera pas pris en considération lors de l'évaluation des offres.

32.4. Si l'offre évaluée la moins-disante est jugée anormalement basse ou est fortement déséquilibrée par rapport à l'estimation du Maître d'Ouvrage des travaux à exécuter dans le cadre du Marché, la commission peut à partir du sous-détail de prix fournis par le soumissionnaire pour n'importe quel élément, ou pour tous les éléments du Détail quantitatif et estimatif, vérifier si ces prix sont compatibles avec les méthodes de construction et le calendrier proposé. Au cas où les justificatifs présentés par le soumissionnaire ne lui semblent pas satisfaisants, l'Autorité Contractante peut rejeter ladite offre après l'avis technique de l'Agence de Régulation des Marchés Publics.

Article 33 : Préférence accordée aux soumissionnaires nationaux

Les entrepreneurs nationaux bénéficient d'une marge de préférence nationale telle que prévue par le Code des Marchés Publics aux fins d'évaluation des offres.

Article 34 : Attribution

34.1. L'Autorité Contractante attribuera le Marché au Soumissionnaire dont l'offre a été reconnue conforme pour l'essentiel au Dossier d'Appel d'offres et qui dispose des capacités techniques et financières requises pour exécuter le Marché de façon satisfaisante et dont l'offre a été évaluée la moins-disante en incluant le cas échéant les remises proposés.

34.2. Si, selon l'Article 13.2 du RGAO, l'appel d'offres porte sur plusieurs lots, l'offre la moins-disante sera déterminée en évaluant ce marché en liaison avec les autres lots à attribuer concurremment, en prenant en compte les remises offertes par les soumissionnaires en cas d'attribution de plus d'un lot.

34.3 Toute attribution des marchés de Travaux se fait au Soumissionnaire remplissant les capacités techniques et financières requises résultant des critères d'évaluation et présentant l'offre évaluée la moins-disante.

Article 35 : Droit de l'Autorité Contractante de déclarer un Appel d'Offres infructueux ou d'annuler une procédure

L'Autorité Contractante se réserve le droit d'annuler une procédure d'Appel d'Offres après autorisation du Ministre Délégué à la Présidence chargé des Marchés Publics lorsque les offres ont été ouvertes ou de déclarer un Appel d'Offres infructueux après avis de la commission des marchés compétente, sans qu'il y ait lieu à réclamation.

Article 36 : Notification de l'attribution du marché

Avant l'expiration du délai de validité des offres fixé par le RPAO, l'Autorité Contractante notifiera à l'attributaire du Marché par télécopie confirmée par lettre recommandée ou par tout autre moyen que sa soumission a été retenue. Cette lettre indiquera le montant que le Maître d'ouvrage paiera à l'Entrepreneur au titre de l'exécution des travaux et le délai d'exécution.

Article 37 : Publication des résultats d'attribution du marché et recours

37.1. L'Autorité Contractante communique à tout soumissionnaire ou administration concernée, sur requête à lui adressée dans un délai maximal de cinq (5) jours après la publication des résultats d'attribution, le rapport de l'observateur indépendant ainsi que le procès-verbal de la séance d'attribution du marché y relatif auquel est annexé le rapport d'analyse des offres.

37.2. L'Autorité Contractante est tenue de communiquer les motifs de rejet des offres des soumissionnaires concernés qui en font la demande.

37.3. Après la publication du résultat de l'attribution, les offres non retirées dans un délai maximal de quinze (15) jours seront détruites, sans qu'il y ait lieu à réclamation, à l'exception de l'exemplaire destiné à l'organisme chargé de la régulation des marchés publics.

37.4. En cas de recours, il doit être adressé à l'Autorité chargée des Marchés publics, avec copies à l'Agence de Régulation des Marchés Publics, à l'Autorité Contractante et au Président de ladite Commission.

Il doit intervenir dans un délai maximum de cinq (05) jours ouvrables après la publication des résultats.

Article 38 : Signature du marché

38.1. Après publication des résultats, le projet de marché souscrit par l'attributaire est soumis à la Commission de Passation des Marchés compétente pour examen et avis, et le cas échéant, au visa préalable du Ministre en charge des Marchés publics.

38.2. L'Autorité Contractante dispose d'un délai de sept (07) jours pour la signature du marché à compter de la date de réception du projet de marché examiné par la commission des marchés compétente et souscrit par l'attributaire et le cas échéant après le visa du Ministre en charge des Marchés publics.

38.3. Le marché doit être notifié à son titulaire dans les cinq (5) jours qui suivent la date de sa signature.

Article 39 : Cautionnement définitif

39.1. Dans les vingt (20) jours suivant la notification du marché par l'Autorité Contractante, l'entrepreneur fournira au Maître d'Ouvrage un cautionnement garantissant l'exécution intégrale des travaux.

39.2. Le cautionnement dont le taux varie entre 2 et 5% du montant TTC du marché, peut être remplacé par la garantie d'une caution d'un établissement bancaire agréé conformément aux textes en vigueur, et émise au profit du Maître d'ouvrage ou par une caution personnelle et solidaire.

39.3. Les petites et moyennes entreprises (PME) à capitaux et dirigeants nationaux peuvent produire à la place du cautionnement, soit une hypothèque légale, soit une caution d'un établissement bancaire ou d'un organisme financier agréé de premier rang conformément aux textes en vigueur.

39.4. L'absence de production du cautionnement définitif dans les délais prescrits est susceptible de donner lieu à la résiliation du marché dans les conditions prévues dans le CCAG.

Pièce n°3: Règlement Particulier
De l'Appel d'Offres
(RPAO)

Règlement Particulier de l'Appel d'Offres

Références du RGAO	Généralités
1.1	<p>Définition des Travaux :</p> <p>Le présent appel d'offres a pour objet, les travaux de construction d'un pont définitif sur la rivière Chi Yondjeu sur la route Inter R0601 - école publique de Bankambé - Fondjanti dans La Commune de Bakou, DANS L'ARRONDISSEMENT DE BAKOU, Département du Haut-Nkam.</p> <p>MINTP Fond Routier 2021</p> <p>Ces travaux consisteront à l'entretien périodique des routes rurales concernées. Il s'agira d'une combinaison des méthodes de Haute Intensité d'Equipements HIEQ et de Haute Intensité de Main-d'œuvre (HIMO). Il s'agit d'utiliser de préférence la Main d'Œuvre locale riveraine des dites routes afin d'assurer le maximum de retombées économiques du projet au profit de ces populations. Dans cet ordre d'idées, l'association des comités de route mise en place dans le cadre du projet sera hautement appréciée.</p> <p>Ces travaux comprennent les opérations suivantes dont la liste n'est pas exhaustive :</p> <p>Groupe 1 : travaux manuels suivant la méthode de Haute Intensité de main d'œuvre (HIMO).</p> <ul style="list-style-type: none">- Débroussaillage,- Abattage d'arbres,- Etc. <p>Groupe 2 : travaux mécanisés faisant appel à la haute Intensité d'équipement (HIEQ)</p> <ul style="list-style-type: none">- Ouverture de route ;- Reprofilage compactage ;- Construction buse avec ouvrages de tête ;- la prise en compte de la protection de l'environnement <p>Etc.</p> <p>Nom et adresse de l'Autorité Contractante : MAIRE COMMUNE DE BAKOU</p> <p>Références de l'Appel d'Offres : N° _____/AONO/_____/2021DU _____ 2021</p>

1.2.	<p>Délai d'exécution :</p> <p>Le délai d'exécution prévu pour la réalisation des travaux objet du présent appel d'offres est fixé à quatre (04) mois à compter de la date de notification de l'ordre de service de commencer les travaux.</p> <p>Source(s) de financement :</p> <p>Les travaux, objet du présent appel d'offres, sont financés par le Fond Routier MINTP–Exercice 2021.</p> <p>Autorisation de Dépense :</p>
2	<p>Source(s) de financement :</p> <p>Les travaux, objet du présent appel d'offres, sont financés par le Fond Routier Exercice 2021.</p> <p>Autorisation de Dépense :</p>

<p>3</p>	<p>Fraude et corruption</p> <p>3.1. Les soumissionnaires et les entrepreneurs, sont tenus au respect des règles d'éthique professionnelle les plus strictes durant la passation et l'exécution des marchés.</p> <p>En vertu de ce principe :</p> <p>a. Les définitions ci-après sont admises:</p> <p>i. Est coupable de "corruption" quiconque offre, donne, sollicite ou accepte un quelconque avantage en vue d'influencer l'action d'un agent public au cours de l'attribution ou de l'exécution d'un marché,</p> <p>ii. Se livre à des "manœuvres frauduleuses" quiconque déforme ou dénature des faits afin d'influencer l'attribution ou l'exécution d'un marché ;</p> <p>iii. Sont considérées comme des "Pratiques collusoires", toutes formes d'ententes entre deux ou plusieurs soumissionnaires (que l'Autorité Contractante en ait connaissance ou non) visant à maintenir artificiellement les prix des offres à des niveaux ne correspondant pas à ceux qui résulteraient du jeu de la concurrence ;</p> <p>iv. "Pratiques coercitives" désignent toute forme d'atteinte aux personnes ou à leurs biens ou de menaces à leur encontre afin d'influencer leur action au cours de l'attribution ou de l'exécution d'un marché.</p> <p>b. Toute proposition d'attribution est rejetée, s'il est prouvé que l'attributaire proposé est directement ou par l'intermédiaire d'un agent, coupable de corruption ou s'est livré à des manœuvres frauduleuses, des pratiques collusoires ou coercitives pour l'attribution de ce marché.</p> <p>3.2. Le Ministre Délégué à la Présidence chargé des Marchés Publics, peut à titre conservatoire, prendre une décision d'interdiction de soumissionner pendant une période n'excédant pas deux (2) ans, à l'encontre de tout soumissionnaire reconnu coupable de trafic d'influence, de conflits d'intérêts, de délit d'initiés, de fraude, de corruption ou de production de documents non authentiques dans la soumission, sans préjudice des poursuites pénales qui pourraient être engagées contre lui.</p>
<p>4.1</p>	<p>Liste des candidats pré-qualifiés :</p> <p>Sans objet pour ce marché</p>

5.1	<p>Provenance des matériaux, matériels et fournitures d'équipement et services :</p> <p>Les matériaux, les matériels de l'Entrepreneur, les fournitures, équipements et services devant être fournis dans le cadre du Marché doivent provenir des pays répondant aux critères de provenance définis par le Ministère en charge du Commerce et répondant aux normes internationales.</p>
6	<p style="text-align: center;">Qualification du Soumissionnaire</p> <p>A - Critères éliminatoires</p> <p><i>Il s'agit notamment:</i></p> <ul style="list-style-type: none"> - Absence de la caution de soumission, - Fausse déclaration ou pièce falsifiée, - Absence d'un prix unitaire quantifié, - Note technique inférieure à 70% - absence d'une pièce administrative et non régularisée dans 48 H <p>B- Critères essentiels</p> <p>Les critères essentiels relatifs à la qualification des candidats porteront sur :</p> <ul style="list-style-type: none"> - Situation financière ; - Expérience ; - Personnels ; - Matériels ; - Visite du site ; - Présentation de l'offre.

C- Grille d'évaluation

C-1 Situation financière ;

N°	désignation	justifiés	Non justifiés
01	capacité financière délivrée par une banque agréée par le ministère en charge des Finances supérieure ou égale à 30 000 000 FCFA	oui	non
02	montant TTC cumulé des contrats exécutés au cours des deux (02) dernières années supérieure ou égale à 30 000 000 FCFA	oui	non

C-2 Expérience ;

- Expérience générale en Travaux publics

Expérience générale en Travaux publics à titre d'entrepreneur au cours des **trois (03) dernières années** qui précèdent la date limite de dépôt des soumissions.

N°	désignation	justifiés	Non justifiés
03	Expérience générale en Travaux publics (joindre copies 1 ^{ère} et dernière page de deux (02) contrats et PV de réception)	oui	non

- Expérience spécifique en Travaux similaires

Avoir effectivement exécuté de manière satisfaisante et achevé pour l'essentiel, en tant qu'entrepreneur, ou sous-traitant au moins **un (01) marché similaire** aux travaux projetés au cours des **deux (02) dernières années**.

La similitude portera sur la taille physique la complexité, les méthodes/technologies ou autres caractéristiques.

N°	désignation	justifiés	Non justifiés
05	Expérience spécifique en Travaux similaires (joindre copies 1 ^{ère} et dernière page d'un contrat et PV de réception)	oui	non

C3- Personnels

Le Candidat doit établir qu'il dispose du personnel requis pour les postes-clés ci-après :

Conducteur des travaux						
06	Nombre d'année d'expérience sur CV par l'intéressé	Désignation	Expérience globale en BTP (années)	Expérience dans des travaux d'entretien des routes en terre ou des travaux routiers (années)	OUI	NON
		Au moins Ingénieur des travaux de Génie Civil ou Génie Rural,	doté d'au moins trois (03) ans d'expérience	doté d'au moins trois (03) ans d'expérience		

07	Diplôme certifié	Au moins Ingénieur des travaux de Génie Civil ou Génie Rural			OUI	NON
Chef chantier						
09	Nombre d'année d'expérience sur CV par l'intéressé	Désignation	Expérience globale en BTP (années)	Expérience dans des travaux d'entretien des routes en terre ou des travaux routiers (années)	OUI	NON
		Technicien supérieur de Génie Civil ou Génie Rural	doté d'au moins trois (03) ans d'expérience	doté d'au moins deux (02) ans d'expérience		
10	Diplôme certifié	Technicien Supérieur de Génie Civil ou Génie Rural				
11	Attestation de disponibilité	Attestation de disponibilité signée du candidat				
Responsable du Laboratoire Géotechnique						
12	Nombre d'année d'expérience sur CV par l'intéressé	Désignation	Expérience globale en BTP (années)	Expérience dans Le laboratoire géotechnique (années)		
		Technicien supérieur de Génie Civil ou Génie Rural	doté d'au moins trois(03) ans d'expérience	doté d'au moins deux (02) ans d'expérience		
13	Diplôme certifié	Technicien de Génie Civil				
14	Attestation de disponibilité	Attestation de disponibilité signée du candidat				
Responsable Administratif						
15	Nombre d'année d'expérience sur CV par l'intéressé	Désignation	Expérience globale en BTP (années)			
		Bachelier	doté d'au moins deux(02) ans d'expérience			
16	Diplôme certifié	Bachelier				
17	Attestation de disponibilité	Attestation de disponibilité signée du candidat				

. Il est rappelé aux entreprises que l'absence du Diplôme vaudra disqualification du technicien concerné, quelle que soit sa qualification et son expérience. **Il en va de même pour la certification d'un document préalablement certifié**

C-4 Matériels.

Le Candidat doit établir qu'il dispose en propre ou en location les matériels ci-après :

N°	Type et caractéristiques du matériel	Nombre requis	minimal justifiés	Non justifiés
18	Camion benne ou pick-up	01	oui	non
19	Niveleuse	01	oui	non
20	Matériel géotechnique	01	oui	non
21	Pelle chargeuse	01	oui	non
22	Pickup	01	oui	non

L'Entreprise doit fournir tous les documents prouvant que les équipements cités sont sa propriété : Factures – Certificat d'immatriculation – Attestation d'assurance –

Si l'Entreprise envisage louer certains équipements, elle doit fournir les preuves de leur existence et la convention légalisée la liant à leur légitime propriétaire.

C-5 VISITE DE SITE

N°	Désignation	justifiés	Non justifiés
22	Visite du site signée par l'entrepreneur avec photos illustratives	oui	non

C-6 PRESENTATION DE L'OFFRE

Les entreprises devront présenter un dossier facile à feuilleter et conforme au DAO. Elles devront présenter des séparations en couleur, des pages de garde, le sommaire de chaque partie du dossier, des pièces classées dans l'ordre annoncé dans le sommaire, et tout autre dispositif de nature à faciliter les travaux de la Sous-Commission d'Analyse.

C-7 METHODOLOGIE D'EXECUTION DES TRAVAUX

F	METHODOLOGIE D'EXECUTION DES TRAVAUX	justifiés	Non justifiés
23	Présence dans l'offre, d'un Planning cohérent d'exécution des travaux faisant ressortir le délai d'exécution	oui	non
24	Précision sur l'origine ou la provenance des matériaux à utiliser	oui	non
25	Présence dans l'offre financière du bordereau des prix unitaires avec tous les prix en chiffre et en lettre suivant le modèle joint	oui	non
26	Présence dans l'offre financière des sous détails de tous les prix quantifiés	oui	non

27	Prise en compte des impacts sociaux-environnementaux	oui	non
28	Note méthodologique + organisation + organigramme	oui	non
Total : ____/27			

Seules les soumissions qui auront obtenues au moins 70% de OUI seront admises à l'analyse financière.

La liste des documents visés à l'article 13 du RGAO devra être complétée, regroupée en trois volumes insérés respectivement dans des enveloppes intérieures et détaillée comme suit :

Référence du RGAO	
13	<p>Documents constituant l'offre</p> <p><i>Enveloppe A – Volume I : Pièces administratives</i></p> <p>Elles comprendront notamment :</p> <p><i>a. La déclaration d'intention de soumissionner timbrée (suivant modèle joint) ;</i></p> <p><i>b. L'accord de groupement, le cas échéant ;</i></p> <p><i>c. Le pouvoir de signature, le cas échéant ;</i></p> <p><i>d. Une attestation de non-faillite établie par le Tribunal de Première Instance ou tout autre document établi par l'institution compétente du pays de résidence du soumissionnaire étranger datant de moins de trois (3) mois précédant la date de remise des offres ;</i></p> <p><i>e. Une attestation de domiciliation bancaire du soumissionnaire, délivrée par une banque de premier ordre agréée par le Ministère en charge des Finances du Cameroun, sauf dispositions contraires prévues par la convention de financement ;</i></p> <p><i>f. La quittance d'achat du Dossier d'Appel d'Offres ; 70 000</i></p> <p><i>g. La caution de soumission (suivant modèle joint) d'un montant de 1 400 000 (un million quatre cent mille) FCFA et d'une durée de validité de 90 (quatre-ving-dix jours, établie par une banque de premier ordre agréée par le Ministère en charge des Finances du Cameroun, sauf dispositions contraires prévues par la convention de financement ;</i></p> <p><i>h. Une attestation de non exclusion des marchés publics délivrée par l'autorité compétente de l'organisme chargée de la régulation;</i></p>

I- Une attestation délivrée par la Caisse Nationale de Prévoyance Sociale certifiant que le soumissionnaire a satisfait à ses obligations vis-à-vis de ladite caisse datant de moins de trois mois ;

J- Une attestation de non redevance

k. En cas de groupement chaque membre du groupement doit présenter un dossier administratif complet, les pièces e, f, g, i étant uniquement présentés par le mandataire du groupement.

l. CCAP paraphé sur toutes les pages, signé, daté et cacheté à la dernière page par le soumissionnaire

Enveloppe B – Volume II : Offre technique

B.1. Propositions techniques

- Liste du personnel ;
- Liste du matériel ;
- Références de l'entreprise ;
- Méthodologie d'exécution des travaux ;
- Capacité financière (30.000.000 FCFA);
- Visite du site

B.2. Les preuves d'acceptations des conditions du marché

CCTP paraphé sur toutes les pages, signé, daté et cacheté à la dernière page par le soumissionnaire.

Enveloppe C – Volume III : Offre financière

C.1. La soumission proprement dite, en original rédigée selon le modèle joint, timbrée au tarif en vigueur, signée, datée et cachetée.

C.2. Le Bordereau des Prix Unitaires dûment rempli ;

C.3. Le Détail quantitatif et estimatif dûment rempli ;

C.4. Le Sous-Détail des prix et/ou la décomposition des prix forfaitaires.

NB : Les différentes parties d'un même dossier doivent obligatoirement être séparées par les intercalaires de couleur aussi bien dans l'original que dans les copies, de manière à faciliter son examen.

Références du RGAO	Prix et monnaie de l'offre
14.3.	<p>Le décret N° 2003/651/PM du 16 avril 2003 définit les modalités de mise en œuvre du régime fiscal des Marchés Publics. La fiscalité applicable au présent marché comporte notamment :</p> <ul style="list-style-type: none"> - des impôts et taxes relatifs aux bénéficiaires industriels et commerciaux, y compris l'AIR qui constitue un précompte sur l'impôt des sociétés ; - des droits d'enregistrement calculés conformément aux stipulations du code des impôts ; - des droits et taxes attachés à la réalisation des prestations prévues par le marché : <p>* des droits et taxes d'entrée sur le territoire camerounais (droits de douanes, TVA, taxe</p>
14.4.	Les prix du marché sont fermes et non révisables.
15.1.	<p>Dans le cas des Appels d'Offres Internationaux, indiquer si la (les) monnaie(s) de l'offre est (sont) définie(s) en suivant l'option A ou l'option B de l'article 15.1 du RGAO]</p> <p style="text-align: center;">sans objet</p>
	Préparation et dépôt des offres
16.1.	Conformément à l'Article 16 alinéa 1, la durée de validité des offres est de quatre-vingt-dix (90) jours à compter de la date limite fixée pour la remise des offres. Une offre valable pour une période plus courte sera déclarée non conforme et rejetée par la CDPM-RTE (Commission Départementale de Passation des Marchés Publics du Haut-Nkam.
17.1.	Montant de la caution de soumission est de 1 400 000 (un million quatre cent mille) FCFA
18.1.	Les offres seront évaluées sur la base d'un délai d'exécution des travaux de 03 Mois maximum. La méthode d'évaluation figure à l'article 32.2 e du RGAO.
18.3.	Les variantes techniques sur la ou les parties des travaux spécifiés ci-dessous sont permises dans le cadre des Spécifications techniques :
19.1.	Lieu, date et heure de la réunion préparatoire à l'établissement des offres : RAS

20.1.	Nombre de copies de l'offre qui doivent être remplies et envoyées : 07 copies dont 01 original et 06 copies marquées tel quel.
	Le Dossier d'Appel d'Offres peut être consulté aux heures ouvrables au Secrétariat du Maire de la Commune de Bakou dès publication du présent avis.
	Le Dossier d'Appel d'Offres peut être obtenu au secrétariat du du Maire de la Commune de Bakou sur présentation d'une quittance de versement au trésor public d'une somme non remboursable de 80.000 (quatre-vingt mille) francs.
21.2.	Adresse de l'Autorité Contractante à utiliser pour l'envoi des offres : Chaque offre rédigée en français ou en anglais en Sept (07) exemplaires dont un (01) original et six (06) copies, devra parvenir au Secrétariat du Maire de la Commune de Bakou
22.1.	Chaque offre rédigée en français ou en anglais devra parvenir au Secrétariat du Maire de la Commune de Bakou , au plus tard le _____ 2021 à 10 heures 00 minutes , heure locale.
25.1	L'ouverture des offres aura lieu le _____ 2021 à 11 heures 00 minutes , heure locale à la Salle de réunion de la Mairie de Bakou du Haut – Nkam à Bafang.
Evaluation et comparaison des offres	
31.2.	Monnaie retenue pour la conversion en une seule monnaie : Le franc CFA Source du taux de change : La Banque des Etats de l'Afrique Centrale (BEAC) Date du taux de change : Retenir une date qui ne sera pas antérieure de plus de vingt-huit (28) jours à la date limite de dépôt des offres, ni postérieure à la date initiale d'expiration du délai de validité des offres.

32.2 (g).	<p>La méthode d'évaluation des variantes techniques est la suivante</p> <p>Seules les offres reconnues conformes, selon les dispositions de l'article 28 du RGAO, seront évaluées et comparées par la Sous- commission d'analyse.</p> <p>32.2. En évaluant les offres, la sous-commission déterminera pour chaque offre le montant évalué de l'offre en rectifiant son montant comme suit :</p> <p>a. En corrigeant toute erreur éventuelle conformément aux dispositions de l'article 30.2 du RGAO ;</p> <p>b. En excluant les sommes provisionnelles et, le cas échéant, les provisions pour imprévus figurant dans le Détail quantitatif et estimatif récapitulatif, mais en ajoutant le montant des travaux en régie, lorsqu'ils sont chiffrés de façon compétitive comme spécifié dans le RPAO ;</p> <p>c. En convertissant en une seule monnaie le montant résultant des rectifications (a) et (b) ci-dessus, conformément aux dispositions de l'article 31.2 du RGAO ;</p> <p>d. En ajustant de façon appropriée, sur des bases techniques ou financières, toute autre modification, divergence ou réserve quantifiable ;</p> <p>e. En prenant en considération les différents délais d'exécution proposés par les soumissionnaires, s'ils sont autorisés par le RPAO ;</p> <p>f. Le cas échéant, conformément aux dispositions de l'article 13.2 du RGAO et du RPAO, en appliquant les remises offertes par le Soumissionnaire pour l'attribution de plus d'un lot, si cet appel d'offres est lancé simultanément pour plusieurs lots.</p> <p>g. Le cas échéant, conformément aux dispositions de l'article 18.3 du RPAO et aux Spécifications techniques, les variantes techniques proposées, si elles sont permises, seront évaluées suivant leur mérite propre et indépendamment du fait que le Soumissionnaire aura offert ou non un prix pour la solution technique spécifiée par l'Autorité Contractante dans le RPAO.</p> <p>32.3. L'effet estimé des formules de révision des prix figurant dans les CCAG et CCAP, appliquées durant la période d'exécution du Marché, ne sera pas pris en considération lors de l'évaluation des offres.</p>
33.1.	Les soumissionnaires nationaux bénéficient d'une marge de préférence nationale au cours de l'évaluation conformément à la réglementation en vigueur.
Attribution du marché	
34.1 et 34.2	L'Autorité Contractante attribuera le Marché au Soumissionnaire dont l'offre a été reconnue conforme pour l'essentiel au Dossier d'Appel d'offres et qui dispose des capacités techniques et financières requises pour exécuter le Marché de façon satisfaisante et dont l'offre a été évaluée la moins-disante en incluant le cas échéant les remises proposées.

	Cautionnement définitif
	Le cautionnement définitif est de 2% du montant TTC du contrat
39.1	. <i>Cautionnement de garantie</i> La retenue de garantie est fixée à dix pour cent (10%) du montant TTC du marché.
39.2	La restitution de la retenue de garantie ou du cautionnement sera effectuée dans un délai d'un mois après la réception définitive sur mainlevée délivrée par le Maître d'Ouvrage après demande de l'entrepreneur.

Présentation de l'offre.

Les soumissions ainsi que toutes les pièces les accompagnants, seront exprimées en français ou en anglais faisant ressortir les montants hors TVA, les montants des TVA et les montants toutes taxes comprises, libellées en francs CFA en chiffres et en lettres.

La présentation des offres devra tenir compte du principe de séparation de l'offre financière, des propositions techniques et des pièces administratives. Les offres seront ainsi présentées en trois volumes **sous simple enveloppe**. Les différentes pièces de chaque volume seront numérotées dans l'ordre du DAO et séparées par un intercalaire de couleur.

Toutes les pièces constitutives des offres, reliées en trois volumes, seront placées dans une enveloppe cachetée qui portera les mentions suivantes :

**« APPEL D'OFFRES NATIONAL OUVERT EN PROCEDURE D'URGENCE
N° /AONO/SG/CBKOU/CIPM/ _____
POUR LES TRAVAUX D'OUVERTURE DE LA ROUTE STADE ANCIEN CHEFFERIE
BATE DANS L'ARRONDISSEMENT DE BAKOU
A N'OUVRIR QU'EN SEANCE DE DEPOUILLEMENT »**

Les différents volumes seront présentés comme suit :

A- Pièces administratives portant en page de garde les mentions :

« **Volume 1 : Pièces Administratives**, nom et adresse du soumissionnaire, Appel d'Offres
N° _____/AONO/_____/2021 DU _____ 2021 »

B- Offres techniques portant en page de garde les mentions :

« **Volume 2 : Offres techniques**, nom et adresse du soumissionnaire, Appel d'Offres
N° _____/AONO/_____/2021 DU _____ 2021 »

C- Offres financières portant en page de garde les mentions :

« **Volume 3 : Montant de la soumission**, nom et adresse du soumissionnaire, Appel d'Offres
N° _____/AONO/_____/2021 DU _____ 2021 »

Pièce n°4:
Cahier des Clauses Administratives
Particulières (CCAP)

Table des matières

I- Cahier des clauses administratives particulières

Chapitre I : Généralités

Article 1 : Objet du marché
Article 2 : Procédure de Passation du Marché
Article 3 : Définitions et attributions (CCAG Article 2 complété)
Article 4 : Langue, loi et réglementation applicables
Article 5 : Pièces constitutives du marché (CCAG Article 4)
Article 6 : Textes généraux applicables
Article 7 : Communication (CCAG Articles 6 et 10 complétés)
Article 8 : Ordres de service (CCAG Article 8)
Article 9 : Marchés à tranches conditionnelles (CCAG Article 9)
Article 10 : Personnel de l'entrepreneur (CCAG Article 15 complété)

Chapitre II : Clauses Financières

Article 11 : Garanties et cautions (CCAG Articles 29 et 41 complétés)
Article 12 : Montant du marché (CCAG Articles 18 et 19 complétés)
Article 13 : Lieu et mode de paiement
Article 14 : Variation des prix (CCAG Article 20)
Article 15 : Formules de révision des prix (CCAG Article 21)
Article 16 : Formules d'actualisation des prix (CCAG Article 21)
Article 17 : Travaux en régie (CCAG Article 22 complété)
Article 18 : Valorisation des travaux (CCAG Article 23)
Article 19 : Valorisation des approvisionnements (CCAG Article 24 complété)
Article 20 : Avances (CCAG Article 28)
Article 21 : Règlement des travaux (cf. art. 26, 27 et 30 CCAG complétés)
Article 22 : Intérêts moratoires (CCAG Article 31)
Article 23 : Pénalités de retard (CCAG Article 32 complété)
Article 24 : Règlement en cas de groupement d'entreprises (CCAG Article 33)
Article 25 : Décompte final (CCAG Article 34)
Article 26 : Décompte général et définitif (CCAG Article 35)
Article 27 : Régime fiscal et douanier (CCAG Article 36)
Article 28 : Timbres et enregistrement des marchés (CCAG Article 37)

Chapitre III : Exécution des Travaux

Article 29 : Consistance des prestations
Article 30 : Obligations du Maître d'Ouvrage (CCAG complété)
Article 31 : Délais d'exécution du marché
Article 32 : Rôles et responsabilités de l'entrepreneur (CCAG Article 40)

Article 33	: Mise à disposition des documents et du site (CCAG Article 42)
Article 34	: Assurances des ouvrages et responsabilités civiles (CCAG Article 45).
Article 35	: Pièce à fournir par l'entrepreneur.
Article 36	: Organisation et sécurité des chantiers (CCAG Article 50)
Article 37	: Implantation des ouvrages.
Article 38	: Sous-traitance (CCAG article 54)
Article 39	: Laboratoire de chantier et essais.
Article 40	: Journal de chantier.

Chapitre IV : De la réception

Article 41 Utilisation des explosifs

Article 42	: Réception provisoire (CCAG Article 67)
Article 43	: Documents à fournir après exécution (CCAG Article 68)
Article 44	: Délai de garantie (CCAG Article 70)
Article 45	: Réception définitive (CCAG Article 72)

Chapitre V : Dispositions diverses

Article 46	: Résiliation du marché (CCAG Article 74)
Article 47	: Cas de force majeure (CCAG Article 75)
Article 48	: Différends et litiges (CCAG Article 79)
Article 49	: Edition et diffusion du présent marché

Article 50 et dernier : Entrée en vigueur du marché.

II – DESCRIPTION TECHNIQUE DES TRAVAUX

III – BORDEREAU DES PRIX UNITAIRES

IV – DETAIL QUANTITATIF ET ESTIMATIF DES TRAVAUX

Chapitre I : Généralités

Article 1 : Objet du marché

Le présent marché a pour objet les *travaux de construction d'un pont définitif sur la rivière Chi Yondjeu sur la route Inter R0601 - école publique de Bankambé - Fondjanti; portée 10,0m.*

Article 2 : Procédure de passation du marché

Le présent marché est passé après Appel d'Offre National Ouvert en procédure d'urgence

N° ____/AONO/_____/2019 DU

Article 3 : Définitions et attributions (CCAG Article 2 complété)

3.1. Définitions générales (Cf. code)

- **L'Autorité contractante est :** Le Maire de la Commune de Bakou . A ce titre, il passe le marché, veille à la conservation des originaux des documents y relatifs et procède à la transmission des copies au Ministre en charge des Marchés publics et à l'organisme chargé de la régulation.
- **L'Autorité en charge du contrôle externe de l'exécution des Marchés Publics est :** Le Ministère en charge des Marchés publics à travers le DDMINMAP du Haut – Nkam ;
- **Les Maîtres d'Ouvrages est :**
 - Maire de la Commune de Bakou
- **Le Chef de service du marché est :** le Maire de La Commune de Bakou. Il veille au respect des clauses administratives, techniques et financières et des délais contractuels.
- **L'Ingénieur du marché est :** Le Délégué Départemental des Travaux Publics du Haut-Nkam. il est responsable du suivi technique et financier, il apprécie, décide et donne toutes les instructions n'entraînant aucune incidence financière. Il rend compte au Chef de service du marché.
- **Le Maître d'Œuvre du présent marché est :** *Le Chef Service Technique de la* Délégation Départementale des Travaux Publics du Haut-Nkam.
- **L'entrepreneur est :** l'entreprise adjudicataire du marché.
- **La Commission des Marchés compétente est** la Commission Interne de Passation des Marchés de la Commune de Bakou.

3.2. Nantissement

Le présent marché peut être donné en nantissement, sous réserve de toute forme de cession de créance.

Dans ce cas :

- L'autorité chargée de l'ordonnancement des paiements est **le Maire de la Commune de Bakou.**
- L'autorité chargée de la liquidation des dépenses est **le Maire de la Commune de Bakou.**
- Le responsable chargé du paiement est : **le Receveur de la Commune de Bakou.**
- Le responsable compétent pour fournir les renseignements au titre de l'exécution du présent marché est : **le Maire de la Commune de Bakou.**

3.3. Attributions du Maître d'Œuvre.

3.3.1. Missions du Maître d'œuvre :

Il établit les ordres de service à caractère technique, approuve des plans d'exécution des

ouvrages, le projet d'exécution et les plans de recollement. Il établit aussi contradictoirement avec le cocontractant les attachements des travaux exécutés

3.4 Organes de contrôle des marchés publics.

Dans le cadre du contrôle de la réalisation physique des marchés publics, les contrôles seront faits par l'Autorité Contractante, le Ministère des Marchés Publics, l'ingénieur, le Maître d'œuvre et le chef de service du marché. A cet effet, ils auront libre accès au chantier et à tous les documents contractuels ou informations liés à l'exécution du marché.

Article 4 : Langue, lois et règlements applicables

4.1. La langue utilisée est le Français et/ou l'Anglais.

4.2. L'entrepreneur s'engage à observer les lois, règlements en vigueur en République du Cameroun et ce, aussi bien dans sa propre organisation que dans la réalisation du marché.

Si ces lois et règlements en vigueur à la date de signature du présent marché venaient à être modifiés après la signature du marché, les coûts éventuels qui en découleraient directement seraient pris en compte sans gain ni perte pour chaque partie.

Article 5 : Pièces constitutives du marché (CCAG Article 4)

Les pièces contractuelles constitutives du présent marché sont par ordre de priorité :

1. La lettre de soumission ou l'acte d'engagement (avec rabais inconditionnel);
2. La soumission de l'entrepreneur et ses annexes dans toutes les dispositions non contraires au Cahier des Clauses Administratives Particulières et au Cahier des Clauses Techniques Particulières ci-dessous visés ;
3. Le Cahier des Clauses Administratives Particulières (CCAP) ;
4. Le Cahier des Clauses Techniques Particulières (CCTP) ;
5. Les éléments propres à la détermination du montant du marché, tels que, par ordre de priorité : les bordereaux des prix unitaires ; l'état des prix forfaitaires ; le détail ou le devis estimatif ; la décomposition des prix forfaitaires et/ou le sous-détail des prix unitaires ;
6. Plans, notes de calcul,
7. Le Cahier des Clauses Administratives Générales(CCAG) applicables aux Marchés Publics de travaux mis en vigueur par arrêté N° 033/CAB/PM du 13 février 2007 ;
8. Le ou les Cahiers des Clauses Techniques Générales (CCTG) applicables aux prestations faisant l'objet du marché.

Article 6 : Textes généraux applicables

Le présent marché est soumis aux textes généraux ci-après :

1. *La loi cadre N° 96/12 du 05 août 1996 sur la gestion de l'environnement ;*
2. *La loi n°001 du 16 avril 2001 portant Code minier, et mise en application par le Décret n°2002/048/PM du 26 mars 2002 ;*
3. *Les textes régissant les corps de métier ;*
4. *Le décret n°2001/048 du 23 février 2001 portant organisation et fonctionnement de l'Agence de Régulation des Marchés Publics (et ses différents textes d'application) modifié et complété par le décret N° 2012/076 du 08 mars 2012 ;*
5. *le décret n° 2003/651/PM du 16 avril 2003 fixant les modalités d'application du régime fiscal et douanier des Marchés Publics ;*

6. Le décret n° 2018/366 du 20 Juin 2018 portant Code des Marchés Publics et ses différents textes d'application ;
9. La circulaire N°001/CAB/PR du 19 juin 2012 relative à la passation et au contrôle de l'exécution des Marchés Publics
10. La lettre N 00908/MINTP/DR datant de 1997 du Ministère des travaux Publics portant publication des directives pour la prise en compte des impacts environnementaux dans l'entretien routier ;
11. La circulaire N°00000242/C/MINFI du 30 Décembre 2020 portant instructions relatives à l'exécution des lois de finances, au suivi et au contrôle de l'exécution du budget de l'Etat et des autres entités publiques pour l'exercice 2019.
12. Les DTU pour les travaux de bâtiment ;
13. Les normes techniques en vigueur au Cameroun ;
14. D'autres textes spécifiques au domaine concerné par le marché.
15. La loi n°2007/006 du 26 décembre 2007 portant régime financier de l'Etat ;
16. La loi n°2000/10 du 13 juillet 2000 fixant l'organisation et les modalités de l'exercice de la profession d'Ingénieur du Génie civil ;
17. Le Décret n°2005/577 du 23 février 2005 fixant les modalités de réalisation des études d'impact environnemental ;
18. Le Décret n°2008/376 du 12 novembre 2008 portant organisation administrative de la République du Cameroun ;
19. Le Décret n°2011/110 du 29 avril 2011 portant organisation du Ministère des Travaux Publics ;
20. L'Arrêté n°033/CAB/PM du 13 février 2007 mettant en vigueur les Cahiers des Clauses Administratives Générales (CCAG) applicables aux marchés publics ;
21. L'Arrêté n°093/CAB/PM du 5 novembre 2002 fixant les montants de la caution de soumission et des frais d'achat des Dossiers d'Appel d'Offres ;
22. L'Arrêté n°136/CAB/PM du 9 septembre 2008 modifiant et complétant certaines dispositions de l'Arrêté n°042/CAP/PM du 14 juin 2002 portant création de commissions de passation des marchés auprès du Ministère des Travaux Publics ;
23. L'Arrêté n°070/MINEP du 20 avril 2005 fixant les différentes catégories d'opérations dont la réalisation est soumise à l'étude d'impact environnemental ;
26. La Circulaire n°002/CAB/PM du 31 janvier 2011 relative à l'amélioration de la performance du système des Marchés publics ;
27. La Circulaire n°003/CAB/PM du 31 janvier 2011 précisant les modalités de gestion des changements des conditions économiques des marchés publics ;

Article 7 : Communication (CCAG Article 6 et 10 complétés)

7.1. Toutes les communications au titre du présent marché sont écrites et les notifications faites aux adresses ci-après :

- a. Dans le cas où l'entrepreneur est le destinataire : Madame/Monsieur:.....

Passé le délai de 15 jours fixé à l'article 6.1 du CCAG pour faire connaître au Maître d'Ouvrage, au chef de service son domicile, les correspondances seront valablement adressées au Maire de la Commune de Bakou .

b. Dans le cas où le Maître d'Ouvrage en est le destinataire :
Monsieur le Délégué Départemental des Travaux Publics du Haut-Nkam avec copie adressée dans les mêmes délais, à l'Autorité contractante, au Chef de service, à l'ingénieur, au Maître d'Œuvre, le cas échéant, au MINMAP et au MINEPAT.

c. Dans le cas où l'Autorité Contractante est le destinataire :

Monsieur Le Maire de la Commune de Bakou avec copie adressée dans les mêmes délais, au Maître d'Ouvrage, au Chef de service, à l'ingénieur et au Maître d'Œuvre, le cas échéant, au MINMAP et au MINEPAT.

7.2. L'entrepreneur adressera toutes notifications écrites ou correspondances au Maître d'Œuvre, avec copie au Chef de service.

Article 8 : Ordres de service (CCAG Article 8)

Les différents ordres de service seront établis et notifiés ainsi qu'il suit :

8.1 L'ordre de service de commencer les travaux est signé par le Maître d'Ouvrage et notifié au Cocontractant par le Chef de service du marché avec copie à l'Autorité Contractante, au MINMAP, au Chef de service du marché, à l'Ingénieur du marché et au Maître d'œuvre le cas échéant et au MINEPAT.

8.2 Sur proposition du Maître d'Ouvrage, les ordres de service ayant une incidence sur l'objectif, le montant ou le délai d'exécution du marché seront signés par l'Autorité Contractante et notifiés par le Maître d'Ouvrage au Cocontractant avec copie à l'Autorité Contractante, au MINMAP, au Chef de service du marché, à l'Ingénieur du marché, au Maître d'œuvre.

8.3 Les ordres de service à caractère technique liés au déroulement normal du chantier seront directement signés par le Chef de service du Marché et notifiés au Cocontractant par l'ingénieur avec copie à l'Autorité Contractante, au MINMAP, au Chef de Service.

8.4 Les ordres de service valant mise en demeure seront signés par le Maître d'Ouvrage et notifiés au Cocontractant par le Chef de service, avec copie à l'Autorité Cocontractante, au MINMAP, à l'Ingénieur et au Maître d'œuvre.

8.5 Les ordres de service de suspension et de reprise des travaux, pour cause d'intempéries ou autre cas de force majeure, seront signés par le Maître d'Ouvrage et notifiés par le Chef de service au Cocontractant avec copie à l'Autorité Contractante, au MINEPAT, au MINMAP, au Chef de service, à l'Ingénieur, au Maître d'œuvre.

8.6 Les ordres de service prescrivant les travaux nécessaires pour remédier aux désordres ne relevant pas d'une utilisation normale qui apparaîtraient dans les ouvrages pendant la période de garantie, seront signés par le Chef de Service, sur proposition de l'Ingénieur et notifiés au Cocontractant par l'Ingénieur.

8.7 Le Cocontractant dispose d'un délai de quinze (15) jours pour émettre des réserves sur tout ordre de service reçu. Le fait d'émettre des réserves ne dispense pas le Cocontractant d'exécuter les ordres de service reçus.

NB : Toute modification des quantités et caractéristiques techniques prévues dans le contrat est subordonnée à l'approbation de l'Autorité Contractante.

Article 9 : Marchés à tranches conditionnelles (CCAG Article 9)

9.1. Le marché du présent appel d'offres est à tranche unique

Article 10 : Matériel et personnel de l'entrepreneur (CCAG Article 15 complété)

10.1. Toute modification, même partielle, apportée aux propositions de l'offre technique n'interviendra qu'après agrément écrit du Chef de service. En cas de modification, l'entrepreneur le fera remplacer par un personnel de compétence (qualifications et expérience) au moins égale.

10.2. En tout état de cause, les listes du personnel d'encadrement à mettre en place seront soumises à l'agrément du Maître d'œuvre dans les jours qui suivent la notification de l'ordre de service de commencer les travaux. Le Maître d'Œuvre disposera de 05 (cinq) jours pour notifier par écrit son avis avec copie au Chef de service. Passé ce délai, les listes seront considérées comme approuvées.

10.3. Toute modification unilatérale apportée aux propositions en personnel d'encadrement de l'offre technique, avant et pendant les travaux constitue un motif de résiliation du marché tel que visé à l'article 45 ci-dessous ou d'application de pénalités [A préciser].

10.4 L'entrepreneur utilisera le matériel approprié proposé dans le projet d'exécution pour la bonne exécution des prestations selon les règles de l'art.

10.5 Toute modification apportée sera notifiée à l'Autorité contractante.

Chapitre II : Clauses financières

Article 11 : Garanties et cautions (CCAG articles 29 et 41)

11.1. Cautionnement définitif

Le cautionnement définitif est fixé à 2% du montant TTC du marché.

Il est constitué et transmis au Chef Service du marché dans un délai maximum de vingt (20) jours à compter de la date de notification du marché.

Le cautionnement sera restitué, ou la garantie libérée, dans un délai d'un mois suivant la date de réception provisoire des travaux, à la suite d'une mainlevée délivrée par le Maître d'Ouvrage après demande de l'entrepreneur.

11.2. Cautionnement de garantie

La retenue de garantie est fixée à 10% du montant TTC du marché.

La restitution de la retenue de garantie ou du cautionnement sera effectuée dans un délai d'un mois après la réception définitive sur mainlevée délivrée par le Maître d'Ouvrage après demande de l'entrepreneur.

11.3. Cautionnement d'avance de démarrage

Sans objet dans le cadre de ce marché

Article 12 : Montant du marché (CCAG Articles 18 et 19 complétés)

Le montant du présent marché, tel qu'il ressort du devis estimatif ci-joint, est de _____ (_____) francs CFA Toutes Taxes Comprises (TTC) ; soit :

- Montant HTVA : _____ (_____) francs CFA

- Montant de la TVA : _____ (_____) francs CFA

- Montant de la TSR et/ou l'AIR : _____ (_____) francs CFA

- Net à percevoir = HTVA-(TSR et/ou AIR) (_____) francs CFA.

Article 13 : Lieu et mode de paiement

Le Maître d'Ouvrage se libérera des sommes dues de la manière suivante :

a. Pour les règlements en francs CFA, soit (_____ NAP), par crédit au compte n° _____ ouvert au nom de l'entrepreneur à la banque _____

Article 14 : Variation des prix (CCAG Article 20)

14.1. Les prix sont fermes et non révisables

14.2. Modalités d'actualisation des prix (le cas échéant).

Article 15 : Formules de révision des prix (CCAG article 21)

Sans objet

Article 16 : Formules d'actualisation des prix (CCAG article 21)

Sans objet

Article 17 : Travaux en régie (CCAG Article 22 complété)

17.1. Le pourcentage des travaux en régie est de 2 % du montant du marché et de ses avenants, le cas échéant

17.2. Dans le cas où l'entrepreneur serait invité à exécuter des travaux en régie, les dépenses exposées et dûment justifiées lui seront remboursées dans les conditions suivantes :

- Les quantités prises en compte seront les heures de mise à disposition ou les quantités de matériaux et matières mises en œuvre ayant fait l'objet d'attachements contradictoires ;
- Les traitements et salaires effectivement payés à la main d'œuvre locale seront majorés pour tenir compte des charges sociales de quarante pour cent (40%) ;
- Les heures d'engin seront décomptées au taux figurant dans les sous-détails de prix ;
- Les matériaux et matières seront remboursés au prix de revient dûment justifié au lieu d'emploi majoré de dix pour cent pour pertes, magasinage et manutention ;
- Le montant des prestations ainsi calculé, y compris les heures d'engins, sera majoré de 25 % pour tenir compte des frais généraux, bénéfices et aléas propres à l'entrepreneur.

Article 18 : Valorisation des travaux (CCAG article 23)

Ce marché est à prix unitaires et forfaitaires.

Article 19 : Valorisation des approvisionnements (CCAG article 24 complété)

Sans objet

Article 20 : Avances (CCAG article 28)

20.1. Le Maître d'Ouvrage *n'accordera pas* une avance de démarrage.

Article 21 : Règlement des travaux (cf. art.26, 27 et 30 CCAG complétés)

21.1. Constatation des travaux exécutés

Avant le 30 de chaque mois, l'entrepreneur et le Maître d'Œuvre établissent un attachement contradictoire qui récapitule et fixe les quantités réalisées et constatées pour chaque poste du bordereau au cours du mois et pouvant donner droit au paiement.

21.2. Décompte mensuel

Au plus tard le cinq (5) du mois suivant le mois des prestations, l'entrepreneur remettra en sept (07) exemplaires au Maître d'Œuvre, deux projets de décompte provisoire mensuel (un décompte hors TVA et un décompte du montant des taxes), selon le modèle agréé et établissant le montant total des sommes auxquelles il peut prétendre du fait de l'exécution du marché, depuis le début de celui-ci.

Seul le décompte hors TVA sera réglé à l'entrepreneur. Le décompte du montant des taxes fera l'objet d'une écriture d'ordre entre les budgets du Ministère en charge des finances.

Le montant HTVA de l'acompte à payer à l'entrepreneur sera mandaté comme suit :

- [100-2,2 ou 5 5 et/ou – (7.5 ou 15)]% versé directement au compte de l'entrepreneur ;
- 2,2 % ou 5 5 % versé au Trésor public au titre de l'AIR dû par l'entrepreneur ;
- 7.5% ou 15% versé au Trésor public au titre de la TSR dû par l'entrepreneur

Le Maître d'Œuvre disposera d'un délai de sept (7) jours pour transmettre au chef de service du marché, les décomptes qu'il a approuvés.

L'ingénieur disposera d'un délai de sept (7) jours pour transmettre au chef de service du marché, les décomptes qu'il a approuvés de façon à ce qu'ils soient en sa possession au plus tard le 12 du mois.

Le chef de service dispose d'un délai de quatorze (14) jours maximum pour procéder à la signature des décomptes.

Les paiements seront effectués par le Receveur des finances de BAFANG dans un délai maximum de 30 jours calendaires à compter de la remise du décompte approuvé.

Article 22 : Intérêts moratoires (CCAG Article 31)

Les intérêts moratoires éventuels sont payés par état des sommes dues conformément aux articles 66 et 67 du décret N° 366/2018 du 20 juin 2018 portant Code des Marchés Publics.

Article 23 : Pénalités (CCAG Article 32 complété)

A. Pénalités de retard

23.1. Le montant des pénalités de retard est fixé comme suit :

- a. Un deux millièmes (1/2000^{ème}) du montant TTC du marché de base par jour calendaire de retard du premier au trentième jour au-delà du délai contractuel fixé par le marché ;
- b. Un millième (1/1000^{ème}) du montant TTC du marché de base par jour calendaire de retard au-delà du trentième jour.

23.2. Le montant cumulé des pénalités de retard est limité à dix pour cent (10%) du montant TTC du marché de base et de ses avenants éventuels

B. Pénalités spécifiques

23.3. Indépendamment des pénalités pour dépassement du délai contractuel, le cocontractant est passible des pénalités particulières suivantes pour inobservation des dispositions du contrat, notamment un deux millièmes (1/2000^{ème}) du montant TTC du marché de base par jour calendaire de retard pour :

- Remise tardive du cautionnement définitif ;
- Remise tardive des assurances ;
- Remise tardive du projet d'exécution pour autant que le retard soit du fait de l'entrepreneur.

Article 24 : Règlement en cas de groupement d'entreprises (CCAG Article 33)

24.1. Indiquer en cas de groupement d'entreprises le mode de paiement des cotraitants et sous- traitants, le cas échéant.

24.2. Indiquer le mode de paiement des sous- traitants, le cas échéant.

Article 25 : Décompte final (CCAG Article 34)

25.1. Après achèvement des travaux et dans un délai maximum de 15 jours après la date de réception provisoire, l'entrepreneur établira à partir des constats contradictoires, le projet de décompte final des travaux effectivement réalisés qui récapitule le montant total des sommes auxquelles il peut prétendre du fait de l'exécution du marché dans son ensemble.

25.2. Le Chef de service dispose d'un délai de **7 jours** pour notifier le projet rectifié et accepté au Maître d'Œuvre.

25.3. L'entrepreneur dispose d'un délai de **7 jours** pour renvoyer le décompte final revêtu de sa signature.

Article 26 : Décompte général et définitif (CCAG Article 35)

26.1. Le Maître D'Ouvrage dispose d'un délai de **15 jours** pour établir le décompte général et définitif à l'entrepreneur après la réception définitive.

A la fin de période de garantie qui donne lieu à la réception définitive des travaux, le Chef de service dresse le décompte général et définitif du marché qu'il fait signer contradictoirement par l'entrepreneur et l'Autorité Contractante. Ce décompte comprend :

- le décompte final,
- le solde,
- la récapitulation des acomptes mensuels.

La signature du décompte général et définitif sans réserve par l'entrepreneur, lie définitivement les parties et met fin au marché, sauf en ce qui concerne les intérêts moratoires.

26.2. *Le délai dont dispose l'entrepreneur pour renvoyer le décompte général et définitif revêtu de sa signature est d'un (01) mois.*

Article 27 : Régime fiscal et douanier (CCAG Article 36)

Le décret N° 2003/651/PM du 16 avril 2003 définit les modalités de mise en œuvre du régime fiscal des Marchés Publics. La fiscalité applicable au présent marché comporte notamment :

- des impôts et taxes relatifs aux bénéfices industriels et commerciaux, y compris l'IAR qui constitue un précompte sur l'impôt des sociétés ;
- des droits d'enregistrement calculés conformément aux stipulations du code des impôts ;
- des droits et taxes attachés à la réalisation des prestations prévues par le marché :
- * des droits et taxes d'entrée sur le territoire camerounais (droits de douanes, TVA, taxe informatique) ;
- * des droits et taxes communaux,

* des droits et taxes relatifs aux prélèvements des matériaux et d'eau.

Ces éléments doivent être intégrés dans les charges que l'entreprise impute sur ses coûts d'intervention et constituer l'un des éléments des sous-détails des prix hors taxes.

Le prix TTC s'entend TVA incluse.

Article 28 : Timbres et enregistrement des marchés (CCAG Article 37)

Sept (07) exemplaires originaux du marché seront timbrés et enregistrés par les soins et aux frais de l'entrepreneur, conformément à la réglementation.

Chapitre III : Exécution des travaux

Article 29 : Consistance des prestations

Les travaux objet du présent marché sont définis dans le présent Cahier des Clauses Administratives Particulières, le Cahier des Clauses Techniques Particulières, le Bordereau des Prix unitaires et le Détail quantitatif et estimatif. Il s'agit en effet sommairement des travaux de :

Groupe 1 : travaux manuels suivant la méthode de Haute Intensité de main d'œuvre (HIMO).

- débroussaillage,
- élagage des arbres,
- Etc.

Groupe 2 : travaux mécanisés faisant appel à la haute Intensité d'équipement (HIEQ)

- Remblai ;
- Déblai ;
- Couche de roulement ;
- Reprofilage compactage ;
- Mise en forme de la plateforme ;
- Reprofilage lourd sans apport des matériaux ;
- Création de fossés et exutoires ;
- Construction des ouvrages hydrauliques transversaux ;
- Construction de fossés maçonnés ;
- Maçonnerie de moellons ;
- la prise en compte de la protection de l'environnement
- Etc.

Article 30 : Obligations du Maître d'Ouvrage (CCAG complété)

30.1. Le Maître d'Ouvrage est tenu de fournir au prestataire les informations nécessaires à l'exécution de sa mission, et de lui garantir, aux frais de ce dernier, l'accès aux sites des projets.

30.2. Le Maître d'Ouvrage assure au prestataire protection contre les menaces, outrages, violences, voies de fait, injures ou diffamations dont il peut être victime en raison ou à l'occasion de l'exercice de sa mission.

Article 31 : Délai d'exécution du marché (CCAG Article 38)

31.1. Le délai d'exécution des travaux objet du présent marché est de **05 (cinq) mois par lot**.

31.2. Ce délai court à compter de la date de notification de l'ordre de service de commencer les travaux.

Article 32 : Rôles et responsabilités de l'entrepreneur (CCAG Article 40)

Le planning détaillé et général d'avancement des travaux sera communiqué au Maître d'Œuvre en 05 (cinq) exemplaires à chaque début de mois.

Article 33 : Mise à disposition des documents et du site (CCAG Article 42)

L'exemplaire reproductible des plans figurant dans le Dossier d'Appel d'Offres sera remis par le maître d'œuvre.

Le Maître d'Ouvrage met le site des travaux et ses voies d'accès à la disposition de l'entrepreneur en temps utile et au fur et à mesure de l'avancement des travaux.

Article 34 : Assurances des ouvrages et responsabilités civiles (CCAG Article 45)

Les polices d'assurances suivantes sont requises au titre du présent Marché pour les montants minimum indiqués ci-après dans un délai de quinze (15) jours à compter de la notification du marché (*A adapter*):

- Assurance responsabilité civile, chef d'entreprise;
- Assurance "Tous risques chantier" ;

Article 35 : Pièce à fournir par l'entrepreneur (Article 49 complété)

35.1. Programme des travaux, Plan d'assurance qualité et autres.

Dans un délai maximum de **quinze (15) jours** à compter de la notification de l'ordre de service de commencer les travaux, l'entrepreneur soumettra, en six (06) exemplaires, à l'approbation du Chef de service après avis du Maître d'Œuvre (ou de l'Ingénieur) le programme d'exécution des travaux, son calendrier d'approvisionnement, son projet de Plan d'Assurance Qualité (PAQ) et son Plan de Gestion Environnementale, le cas échéant.

Une copie desdits documents sera simultanément transmise à l'Autorité Contractante pour information.

Ce programme sera exclusivement présenté selon les modèles fournis.

Deux (2) exemplaires de ces pièces lui seront retournés dans un délai de **quinze (15) jours** à partir de leur réception avec :

- Soit la mention d'approbation " BON POUR EXECUTION " ;
- Soit la mention de leur rejet accompagnée des motifs dudit rejet.

L'entrepreneur disposera alors de huit (**8) jours** pour présenter un nouveau projet. Le Chef de Service ou le Maître d'Œuvre disposera alors d'un délai de cinq (**5) jours** pour donner son approbation ou faire d'éventuelles remarques. Les délais d'approbation du projet d'exécution sont suspensifs du délai d'exécution.

L'approbation donnée par le Chef de Service ou le Maître d'Œuvre n'atténuera en rien la responsabilité de l'entrepreneur. Cependant les travaux exécutés avant l'approbation du programme ne seront ni constatés ni rémunérés sauf s'ils ont été expressément ordonnés. Le planning actualisé et approuvé deviendra le planning contractuel.

L'entrepreneur tiendra constamment à jour, sur le chantier, un planning des travaux qui tiendra compte de l'avancement réel du chantier. Des modifications importantes ne pourront être apportées au programme contractuel qu'après avoir reçu l'accord du Chef service du Marché. Après approbation du programme d'exécution par le Chef service du Marché, celui-ci le transmettra dans un délai de cinq (**05) jours** à l'Autorité Contractante, sans effet suspensif de son exécution. Toutefois, s'il est constaté des modifications importantes dénaturant l'objectif du marché ou la consistance des travaux, l'Autorité Contractante retournera le programme

d'exécution accompagné des réserves à lever dans un délai de **quinze (15) jours** à compter de sa date de réception.

b. Le Plan de Gestion Environnemental fera ressortir notamment les conditions de choix des sites techniques et de base vie, les conditions d'emprunt de sites d'extraction et les conditions de remise en état des sites de travaux et d'installation.

c. L'entrepreneur indiquera dans ce programme les matériels et méthodes qu'il compte utiliser ainsi que les effectifs du personnel qu'il compte employer.

d. L'agrément donné par le chef de service ou le

Maître d'Œuvre ne diminue en rien la responsabilité de l'entrepreneur quant aux conséquences dommageables que leur mise en œuvre pourrait avoir tant à l'égard des tiers qu'à l'égard du respect des clauses du marché.

35.2. Projet d'exécution

a. Le dossier des plans d'exécution (*calcul et dessins*) d'exécution nécessaires à la réalisation de toutes les parties de l'ouvrage devra être soumis au visa du Chef de service ou du Maître d'Œuvre dans un délai maximum de **huit (08) jours** avant la date prévue pour le début de réalisation de la partie de l'ouvrage correspondante.

b. Le Maître d'œuvre disposera d'un délai de **quinze jours** pour les examiner et faire connaître ses observations. L'entrepreneur disposera alors d'un délai de huit jours pour présenter un nouveau dossier intégrant lesdites observations.

35.3. En cas d'inobservation des délais d'approbation des documents ci-dessus par l'Administration, ceux-ci sont réputés approuvés.

Article 36 : Organisation et sécurité des chantiers (CCAG Article 50)

36.1. Le panneau de chantier devra être mis en place dès la notification de l'ordre de service de démarrer les travaux.

36.2. Services à informer en cas d'interruption de la circulation ou le long des itinéraires déviés :

Sans objet

36.3. Indiquer, les mesures particulières, demandées à l'entrepreneur, autres que celles prévues dans le CCAG, pour les règles d'hygiène et de sécurité et pour la circulation autour du ou dans le site.

Article 37 : Implantation (CCAG Article 52)

Le Maître d'Œuvre notifiera dans un délai de 10 jours suivant la date de notification de l'ordre de service de commencer les travaux, les points et niveaux de base du projet.

Article 38 : Sous-traitance (CCAG article 54)

Sans objet.

Article 39 : Laboratoire de chantier et essais (CCAG Article 55)

Sans objet.

Article 40 : Journal de chantier (CCAG Article 56 complété)

40.1. Le journal de chantier sera signé contradictoirement par le Maître d'Œuvre ou l'Ingénieur, le cas échéant et le représentant de l'entrepreneur systématiquement tous les jours.

40.2. C'est un document contradictoire unique. Ses pages sont numérotées et visées. Aucune page ne doit être enlevée. Les parties raturées ou annulées sont signalées en marge pour validation.

Article 41 : Utilisation des explosifs (CCAG Article 60)

Sans objet

Chapitre IV : De la réception

Article 42 : Réception provisoire (CCAG Article 67)

42.1. Epreuves comprises dans les opérations préalables à la réception

Avant la réception provisoire, l'entrepreneur demande par écrit au Maître d'Ouvrage avec copie à l'Autorité contractante et à l'ingénieur, l'organisation d'une visite technique préalable à la réception. Cette réception comporte entre autres opérations :

- La reconnaissance qualitative et quantitative des ouvrages exécutés ;
- Les épreuves éventuellement prévues dans le CCTP ;
- La constatation éventuelle de la non-exécution des prestations prévues dans le marché ;
- La constatation du repliement des installations de chantier et la remise en état des lieux ;
- Les constatations relatives à l'achèvement des travaux ;
- Les constatations des quantités des travaux effectivement réalisés ;
- La remise des plans de recollement.

Ces opérations font l'objet d'un procès-verbal dressé sur le champ et signé par l'Ingénieur, le Maître d'œuvre et contresigné par l'Entrepreneur.

Au terme de cette visite de pré réception, le Maître d'œuvre spécifie éventuellement les réserves à lever et les travaux correspondant à effectuer avant la date de réception provisoire que le Chef de service du marché proposera en accord avec l'Ingénieur et le Maître d'œuvre.

42.2. Constatation éventuelle du repliement des installations de chantier et de la remise en état des lieux

42.3. La Commission de réception sera composée des membres suivants :

- **Président** : Le Maître d'Ouvrage ou son représentant

- **Rapporteur** : L'Ingénieur du marché

Membres :

- L'Autorité Signataire du Marché (Maire de la Commune de Bakou) ;

- Le comptable matières de la Commune de Bakou

- Le Chef de Service du Marché ; Maire de la Commune de Bakou

- Le Maître d'Œuvre du marché ;

- Le prestataire ;

- Le représentant MINMAP (Observateur).

- Tout autre membre désigné par le Maître d'Ouvrage en raison de son expertise.

L'entrepreneur est convoqué à la réception par courrier au moins [10 jours] avant la date de la réception. Il est tenu d'y assister (ou de s'y faire représenter).

Il assiste à la réception en qualité d'observateur. Son absence équivaut à l'acceptation sans réserve des conclusions de la commission de réception.

La Commission après visite du chantier examine le procès-verbal des opérations préalables à la réception et procède à la réception provisoire des travaux s'il y a lieu.

La visite de réception provisoire fera l'objet du procès-verbal de réception provisoire signé sur le champ par tous les membres de la commission.

Le procès-verbal de réception provisoire précise ou fixe la date d'achèvement des travaux.

42.4. Les réceptions partielles sont permises dans le cadre du présent marché

42.5. La période de garantie commence à la date de cette réception provisoire

Article 43 : Documents à fournir après exécution (CCAG Article 68)

43.1. L'entrepreneur remet au Chef de service du marché dans les trente (30) jours suivant la date du procès-verbal de réception provisoire pour l'ensemble des ouvrages, les notices de fonctionnement et d'entretien des ouvrages. Les plans et autres documents conformes à l'exécution définitive des ouvrages sont remis quant à eux en trois exemplaires, dont un reproductible au plus tard un (01) mois après la réception provisoire des travaux et avant paiement du dernier acompte.

La non fourniture des plans et documents peut donner lieu à une retenue sur le cautionnement en place, au montant fixé dans le CCAP.

Article 44 : Délai de garantie (CCAG Article 70)

La durée de garantie pour l'ouvrage est de **12 mois** à compter de la date de réception provisoire des travaux.

Article 45 : Réception définitive (CCAG Article 72)

45.1. La réception définitive s'effectuera dans un délai maximal *de quinze (15) jours* à compter de l'expiration du délai de garantie.

45.2. Le Maître d'Œuvre sera membre de la commission.

45.3. La procédure de réception est la même que celle de la réception provisoire.

Chapitre V : Dispositions diverses

Article 46 : Résiliation du marché (CCAG Article 74)

Le marché peut être résilié comme prévu à la section II Sous-Section I du décret n° 2018/366 du 20 juin 2018 et également dans les conditions stipulées aux articles 74, 75 et 76 du CCAG, notamment dans l'un des cas de :

- Retard de plus de quinze (15) jours calendaires dans l'exécution d'un ordre de service ou arrêt injustifié des travaux de plus de sept (07) jours calendaires ;
- Retard dans les travaux entraînant des pénalités au-delà de 10 % du montant des travaux ;
- Refus de la reprise des travaux mal exécutés ;
- Défaillance de l'entrepreneur ;

- Non-paiement persistant des prestations.

Article 47 : Cas de force majeure (CCAG article 75)

Dans le cas où l'entrepreneur invoquerait le cas de force majeure, les seuils en deçà des quels aucune réclamation ne sera admise sont :

- pluie : 200 millimètres en 24 heures ;
- vent : 40 mètres par seconde ;
- crue : la crue de fréquence décennale.

Article 48 : Différends et litiges (CCAG article 79)

Les différends ou litiges nés de l'exécution du présent marché peuvent faire l'objet d'un règlement à l'amiable.

Lorsqu'aucune solution amiable ne peut être apportée au différend, celui-ci est porté devant la juridiction camerounaise compétente, sous réserve des dispositions suivantes : *[A remplir, le cas échéant]*

Article 49 : Edition et diffusion du présent marché

Dix (10) exemplaires du présent marché seront édités et diffusés par les soins de l'entrepreneur et fournis à l'Autorité Contractante.

Article 50 et dernier : Entrée en vigueur du marché

Le présent marché ne deviendra définitif qu'après sa signature par l'Autorité Contractante. Il entrera en vigueur dès sa notification à l'entrepreneur par ce dernier.

Pièce n°5: Cahier des Clauses Techniques Particulières (CCTP)

CHAPITRE I : GENERALITES

Article 1. OBJET DU PRESENT DOCUMENT

Le présent Cahier des Clauses Techniques Particulières est le document qui fixe les règles d'exécution des travaux d'entretien des routes en terre.

Les travaux à réaliser portent sur l'entretien courant ou périodique de certaines routes en terre tels que définis à l'article 1 du CCAP.

Article 2. CONSISTANCE DES TRAVAUX

La consistance des travaux à réaliser est détaillée dans le présent CCTP, au bordereau des prix - nomenclature des tâches et au détail estimatif.

Ils comprennent en particulier les opérations suivantes dont la liste n'est pas exhaustive :

- la réalisation des essais ;
- la réalisation du programme d'exécution ;
- les opérations de nettoyage telles que le débroussaillage, le déforestage, la coupe des bambous de chine, le dessouchage des bambous de chine et l'abattage d'arbres ;
- les travaux de terrassements généraux pour le réaménagement ponctuel de la plate-forme en particulier, le réhaussement de la plate-forme en zone inondable et l'élargissement des zones étroites tels que le déblai et le remblai ;
- la remise en forme de la plateforme ;
- les travaux de traitement des dégradations sur la chaussée tels que le reprofilage rapide, le reprofilage-compactage, les purges ;
- la mise en œuvre ponctuelle ou continue de la couche de roulement ;
- la réalisation du plan de récolement.

Article 3. DESCRIPTION DES TRAVAUX

3.1 Installation de chantier

Ces opérations consistent à la mise en place des installations nécessaires (matériel, terrain, bâtiments, hangars, sites d'emprunt, aires de stockage, voies de circulation, points d'eau, etc) à l'exécution et au suivi des travaux, leur maintenance et leur fonctionnement.

3.2 Amenée et repli du matériel

L'amenée et le repli du matériel nécessaire à l'exécution des travaux comprend l'amenée du matériel et des engins nécessaires à l'exécution du chantier y compris éventuellement: les bétonneuses, les bascules de chantier, les engins de terrassement, d'assainissement, de mise en œuvre de chaussée et de transport.

3.3 Déforestage

Le déforestage qui consiste à nettoyer le terrain avec des moyens mécaniques ; il est exécuté à l'intérieur de l'emprise hors plateforme et comprend notamment:

- le défrichage, l'arrachage des herbes, broussailles, plantations et haies à l'intérieur de l'emprise hors plate-forme;

- l'abattage, le dessouchage, l'enlèvement des racines, le débitage d'arbres dont le diamètre est inférieur ou égal à 50 cm;
- l'élagage des arbres hors emprise;
- le ramassage, l'enlèvement, le transport, l'évacuation des arbres, arbustes, souches et leur mise en dépôt hors de l'emprise en un lieu agréé par le Maître d'œuvre ;
- la remise en état des lieux.

3.4 Débroussaillage et décapage

Les travaux comprennent l'entretien des abords et éventuellement la récupération de leurs caractéristiques géométriques (accotements, fossés et talus) :

- Débroussaillage, élagage, abattage d'arbres dont le diamètre est inférieur à 20 cm,
- Débroussaillage et nettoyage des fossés, des exutoires et des ouvrages transversaux, y compris l'évacuation des objets étrangers,
- Décapage éventuel des accotements.

3.5 Terrassements

Les terrassements sont limités au strict minimum et ne concerneront que des points particuliers (tels que les zones inondables ou de mauvaise tenue) et les reprises pour purges indiquées par le Maître d'œuvre.

Les terrassements peuvent être continus en cas d'entretien périodique.

3.6 Chaussées

Les travaux nécessaires à l'entretien des chaussées comprennent :

- Le reprofilage et le compactage des couches de roulement existantes,
- Le rechargement de la couche de roulement,
- Les apports partiels pour réparation de nids de poule ou déformations de plus grande amplitude ;
- Le traitement aux produits stabilisants agréés.

3.7 Assainissement et drainage

Les travaux d'assainissement et de drainage concernent la réparation d'ouvrages existants et la mise en place d'éléments nouveaux, indispensables à l'écoulement des eaux superficielles et à la tenue des chaussées et des abords (le curage et la création des fossés, des exutoires et des ouvrages transversaux).

3.8 Ouvrages d'art

Les travaux sur les ouvrages d'art concernent :

- L'entretien courant et le nettoyage
- Les réparations et pose des équipements de sécurité (garde-corps, balises, etc) ;
- Les reprises d'affouillement et le confortement de fondations ;
- Les réparations de superstructures ;
- La construction de petits ouvrages neufs.

3.9 Signalisation, sécurité, divers

Le Cocontractant prévoira de mettre en place la signalisation temporaire indispensable au respect de la sécurité des usagers et de son personnel. Il prévoira d'installer les systèmes de sécurité et de respect de la vitesse par les usagers. La description de ces dispositifs fera partie du programme d'exécution à fournir par le Cocontractant en début de chantier.

La signalisation verticale à mettre en place dans le cadre du projet sera conforme aux normes en vigueur au Cameroun.

3.10 Caractéristiques géométriques

D'une façon générale, le tracé en plan et le profil en long des tronçons routiers à entretenir ne seront pas modifiés, sauf indication précise.

Le dessin coté du profil en travers type est joint en annexe.

Article 4. REFERENCES TECHNIQUES

Le présent Cahier des Clauses Techniques Particulières, désigné par la suite par le terme CCTP, fait partie des pièces contractuelles du marché.

Il définit les normes et spécifications techniques applicables, ainsi que les méthodes d'exécution des travaux et de mise en œuvre des matériaux.

Le présent CCTP est complété pour tout ce qui ne déroge pas aux documents contractuels, par les fascicules suivants du Ministère de l'Équipement français:

- Fascicule n°2: Travaux de terrassements ;
- Fascicule n°3: Fourniture de liants hydrauliques ;
- Fascicule n°4: Fournitures d'acier et autres métaux, titre I et titre II ;
- Fascicule n°7: Reconnaissance des sols ;
- Fascicule n°25: Exécution des corps de chaussées ;
- Fascicule n°31: Bordures et caniveaux en pierre naturelle ou en béton ;
- Fascicule n°32: Construction de trottoirs ;
- Fascicule n°62: Règles techniques de conception et de calcul des ouvrages et construction en béton armé ;
- Fascicule n°63: Exécution et mise en œuvre des bétons non armés, Confection des mortiers ;
- Fascicule n°64: Travaux de maçonnerie d'ouvrage de génie civil ;
- Fascicule n°70: Canalisations d'assainissement et ouvrages annexes.

Toutefois, le Cocontractant est autorisé à utiliser d'autres normes que celles mentionnées dans le présent document, à condition que celles-ci soient couramment admises et qu'elles conduisent à des résultats de qualité égale ou supérieure. Ces normes doivent être préalablement soumises à l'approbation du Maître d'œuvre avec pièces à l'appui. Le Maître d'œuvre justifie sa décision pour accepter ou rejeter une norme.

5.5. Aménée de l'équipement et du matériel

Le Cocontractant effectue toutes les démarches nécessaires pour s'assurer que la livraison des équipements et du matériel importés soit effectuée dans des délais compatibles avec le planning des travaux, et que toutes les dispositions soient prises pour leur expédition rapide sur le chantier. Cette exigence s'applique en particulier aux engins de terrassement, matériel de concassage, et matériel de transport.

Le Cocontractant est réputé avoir tenu compte ;

- Des sujétions dues à l'aménée et au repli du matériel jusqu'au lieu des travaux, et notamment celles dues à l'utilisation d'un porte-char,
- Des sujétions dues au passage sur un itinéraire travaillé par une autre entreprise.

Le Maître d'œuvre vérifiera la conformité du matériel amené sur le chantier à l'offre du titulaire.

5.6 Fourniture des matériaux

5.6.1 Matériaux locaux :

Le Cocontractant choisit et visite toute source locale de matériaux et prend les dispositions nécessaires pour leur achat et leur transport sur le site des travaux.

5.6.2 Matériaux importés :

Le Cocontractant passe les commandes auprès des fournisseurs pour les matériaux à importer, suffisamment à l'avance pour permettre leur fabrication, expédition et livraison à temps sur le chantier, afin qu'ils puissent être utilisés comme prévu dans le calendrier des travaux. Il doit tenir compte notamment des délais de dédouanement.

5.7 Emplacements mis à disposition du Cocontractant

Si, sur la base des plans et pièces techniques du dossier d'appel d'offres (DAO), le Cocontractant estime que les emplacements éventuellement mis à sa disposition par le Maître d'ouvrage sont insuffisants ou mal situés eu égard à sa propre organisation de chantier, il est tenu de s'informer de la disponibilité d'autres emplacements. Dans l'hypothèse où, de l'avis du Cocontractant, les emplacements ainsi disponibles demeurent insuffisants ou mal situés, il doit assurer la recherche de terrains supplémentaires, puis effectuer les formalités d'achat ou de location avant de procéder à leur aménagement. Il prend en charge les coûts de recherche, formalités et préparation de ces terrains, en vue de l'établissement de ses installations et aires de stockage, et de la préparation des emprunts et carrières. L'implantation et l'aménagement de ces terrains doivent être approuvés par le Maître d'œuvre qui ne peut les refuser sans raison valable.

Quel que soit le choix du Cocontractant quant à l'implantation de ces emplacements pour installations de chantier, aires de stockage ou carrières, il demeure entièrement responsable de l'achèvement des travaux dans les délais prévus.

5.8 Transport de matériel lourd

Le Cocontractant doit tenir compte des limitations éventuelles de charges sur les routes et ponts existants. Il est tenu de charger le matériel sur des remorques à essieux multiples afin d'assurer une distribution de la charge totale respectant les limites prescrites par le code de la Route.

5.9 Transport de matériaux

Le Maître d'œuvre peut procéder à tout moment à des vérifications de la charge à l'essieu des véhicules de transport. Les détours et les pertes de temps qui en résultent sont à la charge du Cocontractant.

Le transport des matériaux n'est pas pris en compte si les véhicules effectuant ce transport sont en surcharge.

Les conditions de transport des produits stabilisants doivent être conformes aux stipulations des fiches techniques.

5.10 Maintien du trafic et des accès locaux

Le trafic et les accès locaux doivent être maintenus pendant toute la durée des travaux. Le Cocontractant aménage des rampes d'accès raisonnablement aplanies traversant les travaux de chaussée pour permettre aux véhicules et aux piétons de les traverser.

Les déviations pour les circulations de véhicules et piétons sont réduites le plus possible et soigneusement entretenues aux frais du Cocontractant.

5.11 Intempéries, suspensions de travaux

Il appartient au Cocontractant de fournir, chaque semaine, les relevés pluviométriques de la semaine écoulée (intensités et durées).

Au cas où une station officielle ne serait pas implantée dans la zone climatique représentative du chantier, le Cocontractant aura à sa charge la mise en place et le fonctionnement d'un pluviomètre implanté sur le chantier. Les coûts correspondants sont inclus dans le prix d'installation de chantier.

Le Maître d'Ouvrage pourra prescrire, par ordre de service, la suspension des travaux pour intempérie sans que le Cocontractant puisse élever une réclamation de ce fait.

Dans ce cas, le délai contractuel sera prolongé d'autant de jours calendaires qu'il s'en sera écoulé entre la date de suspension et la date de reprise des travaux, à condition que cela soit prévu dans l'ordre de service.

Article 5. JOURNAL DE CHANTIER ET REUNIONS

Le journal de chantier sera rédigé et signé chaque jour par le représentant du Cocontractant sur le chantier et par le représentant du Maître d'œuvre. Il sera établi conjointement suivant un modèle défini et devra contenir au minimum les informations journalières suivantes :

- Les conditions atmosphériques
- Les travaux exécutés dans la journée, le personnel et le matériel employés
- L'avancement des travaux
- Les prescriptions imposées (les différents dosages et autres)
- Les quantités détaillées de travaux
- Les opérations administratives relatives à l'exécution et au règlement du marché
- Les réceptions et agréments
- Les incidents, accidents ou événements qui pourraient avoir une incidence ultérieure sur la tenue des ouvrages ou le déroulement du chantier
- Les non-conformités
- Les visites officielles

Le journal de chantier sera signé chaque jour par le représentant du Cocontractant et du Maître d'œuvre.

Une réunion hebdomadaire, à laquelle participeront obligatoirement le Cocontractant et le Maître d'œuvre, et éventuellement le Chef de service, permettra de discuter de points relatifs à l'exécution du marché, d'évaluer l'avancement des travaux et de préciser tout élément n'ayant pas reçu une définition suffisamment claire dans les termes du contrat ou avant le début des travaux.

Le Maître d'œuvre pourra modifier la périodicité des réunions sans que celle-ci puisse être supérieure à 15 jours.

Les réunions hebdomadaires permettent au Maître d'œuvre d'avoir une idée précise de l'évolution du chantier et de définir a priori les actions à entreprendre pour respecter les conditions du marché.

Ces réunions font l'objet d'un procès-verbal, rédigé par le Maître d'œuvre et signé par le Cocontractant et le Maître d'œuvre.

Article 6. PROGRAMMES D'EXECUTION DES TRAVAUX

Le programme d'exécution des travaux doit préciser:

- Le schéma itinéraire ;
- La description des dispositions et méthodes envisagées pour l'exécution des travaux ;
- Les matériels utilisés ;
- Les personnels d'encadrement et de coordination du chantier ;
- Le planning d'exécution des travaux et de mobilisation des ressources ;
- Le plan de gestion de l'environnement et de la qualité ;
- Toute information qui pourrait être utile au Maître d'œuvre pour organiser le contrôle.

Ce programme sera révisé au cours de l'exécution du chantier autant que de besoin.

Article 7. PLANS DE RECOLEMENT

Le Cocontractant fournira les plans de récolement des travaux réalisés au plus tard le jour de la réception provisoire des travaux, y compris les réceptions partielles.

Les plans de récolement se présentent sous la forme de matrices routières mentionnant la localisation, la nature, les quantités, les dates d'exécution de toutes les opérations réalisées.

Ils comprennent également la liasse des documents justifiant l'exécution des travaux.

CHAPITRE II : PROVENANCE, QUALITE ET PREPARATION DES MATERIAUX

Article 8. PROVENANCE DES MATERIAUX

9.1 Dispositions générales

Les fournitures de tous les matériaux pour terrassements et chaussées ou entrant dans la composition des ouvrages hydrauliques incombent au Cocontractant.

Le Cocontractant devra s'assurer auprès des fabricants et fournisseurs qu'ils acceptent les prescriptions du présent CCTP, tant en ce qui concerne la qualité des matériaux et produits que les conditions de contrôle et d'essais.

Le Cocontractant devra soumettre la provenance de tous les matériaux destinés à l'exécution du présent marché à l'agrément du Maître d'œuvre avant leur mise en œuvre, et en temps utile, pour respecter le programme d'exécution des travaux.

En cours des travaux, le Cocontractant ne pourra modifier l'origine des matériaux des produits fabriqués qu'avec l'autorisation écrite du Maître d'œuvre, sous réserve que les matériaux et produits de remplacement soient de qualité équivalente et répondent aux mêmes prescriptions concernant leur conformité aux normes en vigueur.

9.2 Matériaux pour remblai

Le Cocontractant devra choisir des emplacements d'emprunts et les soumettre à l'agrément du Maître d'œuvre dont le refus vaudra obligation au Cocontractant de rechercher de nouveaux sites d'emprunts sans que celui-ci puisse prétendre à une quelconque indemnité.

Lorsque l'emplacement d'un emprunt choisi par le Cocontractant aura été agréé, il devra y faire un nombre suffisant de sondages et remettre au Maître d'œuvre un dossier technique portant sur :

- La localisation de l'emprunt ;
- L'épaisseur de la découverte ;
- La puissance de l'emprunt.

Le Cocontractant ne pourra commencer à exploiter la carrière identifiée qu'après le contrôle de qualité effectué par le Maître d'œuvre et l'autorisation écrite donnée par ce dernier.

Le débroussaillage, le décapage de la terre végétale et de la découverte, l'abattage d'arbres requis pour l'exploitation des emprunts sont à la charge du Cocontractant et ne donneront pas droit à une rémunération explicite.

Les anciens sites d'emprunts ne pourront être exploités que si le Cocontractant a fourni les preuves qu'il y subsiste encore des matériaux ayant les caractéristiques requises.

9.3 Matériaux pour mortier, béton et béton armé

Sable :

Le sable proviendra soit des rivières soit du broyage.

Granulats :

Ils proviendront de gîtes ou carrières retenus par le Cocontractant et agréés par le Maître d'œuvre.

Eau de gâchage

Elle peut, en général, provenir de points d'eau à proximité des travaux ou de rivières, pourvu que sa qualité réponde aux conditions stipulées à l'article 10.12 du présent CCTP. A défaut, l'eau provient d'autres sources (forages, puits, etc.).

Ciment et aciers : Ils proviendront d'une usine reconnues et agréée par le Maître d'œuvre.

9.5 Matériaux pour Maçonneries

Les moellons (ou pierres) servant peuvent être bruts ou provenir d'un atelier de retaillage ou d'une carrière de concassage. Ils sont extraits de roches massives ou de blocs rocheux durs, non altérés et dégagés de toute gangue ou terre végétale.

Article 9. QUALITE ET PREPARATION DES MATERIAUX

10.1 Buses en béton armé

Les éléments pour buses en béton seront conformes aux spécifications du fascicule 70 du CCTG français, préfabriqués en usine. Ils sont en béton centrifugé armé de la série 90 A.

Ils doivent provenir d'une usine agréée par le Maître d'œuvre, et transportés et manutentionnés par des moyens garantissant la qualité du produit, agréés par le Maître d'œuvre.

Les éléments présentant des défauts telles que fissures, épaufrures, ou armatures apparentes, etc. sont rebutés.

10.2 Matériaux pour mortier, béton et béton armé

10.12.1 Sable

L'équivalent de sable sera supérieur à 80% et le pourcentage d'éléments très fins éliminés par décantation devra être inférieur à 4 %.

± Sable pour mortier

La proportion d'éléments retenus sur le tamis de 35 (tamis d 2,5 mm) doit être supérieure à 10 %.

± Sable pour béton

La granularité doit s'insérer dans le fuseau ci-après:

Module AFNOR	Maille des tamis (mm)	Tamisât (%)
38	5	95 - 100
35	2,5	70 - 90
32	1,25	45 - 80
29	0,63	28 - 35
26	0,315	10 - 30
23	0,16	2 - 10

Le Maître d'œuvre pourra demander que les sables soient lavés avant leur emploi.

La granularité est contrôlée par le module de finesse (entre 2,2 et 2,8) dont la valeur ne doit pas s'écarter de plus de 0,20, en valeur absolue, du module de finesse du granulat de l'étude.

Il sera prévu d'effectuer une mesure d'équivalent de sable et une granulométrie à chaque livraison.

10.12.2 Granulats

Les granulats devront être propres (% d'éléments éliminés par décantation inférieur à 2 %) et de granulométrie adaptée à leur utilisation.

La proportion maximale en poids des granulats destinés aux bétons de qualité passant au lavage au tamis de 0,5 doit être inférieure à 1,5 %.

Chaque composition granulométrique est proposée par le Cocontractant à l'agrément du Maître d'œuvre, en même temps que la composition des bétons.

La granularité des agrégats est fixée à :

- pour les bétons armés B 350: 5/25 mm résultant du mélange de deux classes 5/12,5 et 12,5/25 ;
- pour les bétons B 300, B 250 et B 150 : 5/40 mm résultant du mélange de trois classes 5/12,5 et 12,5/25 et 25/40.

Le poids de granulats retenus sur le tamis correspondant au seuil supérieur de chaque classe granulaire est inférieur à dix pourcent (10 %) du poids initial soumis au criblage, et le poids de granulats passant à travers le tamis correspondant au seuil inférieur est inférieur à cinq pour-cent (5%) du poids initial soumis au criblage.

10.12.3 Eau de gâchage

Le Cocontractant doit se procurer à ses frais l'eau de gâchage pour la confection des bétons.

L'eau de gâchage doit être propre, non salée, pratiquement exempte de matières en suspension et de sels minéraux dissous, notamment de sulfates et de chlorures. L'emploi d'eau de marais ou de tourbières est interdit.

Elle doit répondre aux spécifications de la norme NF P 18-303.

10.12.4 Produit de cure

Le produit de cure pour béton est soumis à l'agrément du Maître d'œuvre par le Cocontractant, au moment de l'étude de composition des bétons. Il est appliqué aux bétons témoins de l'épreuve de convenance. Le résultat de celle-ci conditionne la décision d'agrément.

10.12.5 Ciment :

Ils seront de la classe CPJ 45 et proviendront d'une usine agréée.

10.12.6 Aciers :

Les aciers proviennent d'usines reconnues et agréées par le Maître d'œuvre. Leur fourniture est à la charge du Cocontractant. Sur demande du Maître d'œuvre, le Cocontractant doit produire les factures, les certificats d'origine et les résultats d'essais correspondants des usines ou des fonderies de provenance. L'emploi des barres soudées est formellement interdit. Le transport des aciers ne constitue pas un poste séparé donnant lieu à une rémunération particulière.

La durée et les conditions de stockage des armatures doivent être soumises à l'agrément du Maître d'œuvre. Ces conditions doivent prévoir au minimum le stockage sur un plancher situé à au moins 0,30m au-dessus du sol, à l'abri de la pluie, cet abri pouvant être constitué par une bâche.

Les différents lots d'acier devront être nettement séparés.

a) Armatures rondes lisses :

± Nuance des Aciers

Les aciers doux sont de la nuance Fe E 24, conformes aux spécifications du chapitre II du titre I du fascicule 4 du CCTG français, et à la norme NF A 35-015.

Conformément à l'article 9 du titre I du fascicule 4, ces aciers sont dispensés d'essais de réception s'ils sont livrés par un producteur agréé. Lorsque le producteur n'est pas agréé, ou lorsqu'il s'agit d'un fournisseur, le Maître d'œuvre se réserve le droit d'appliquer

les mesures de recettes prévues aux articles 10, 11, 13 et 14 du titre I dudit fascicule. Dans cette hypothèse, les essais sont à la charge du fournisseur ou du Cocontractant.

✦ *Domaine d'emploi*

Les aciers doux sont utilisés :

- comme armatures de frettage,
- comme barres de montage,
- comme armatures en attente de diamètre inférieur ou égal à dix (10) millimètres si elles sont exposées à un pliage suivi d'un dépliage,
- pour toutes les armatures secondaires ne contribuant pas à la résistance mécanique des sections d'ouvrages.

Le treillis soudé utilisé pour les fossés bétonnés est conforme aux normes NF A 35-015 et NF A 35-022. Les fils en acier Fe TLE 500 sont lisses et leur limite d'élasticité est supérieure ou égale à 500 MPa. Les fils ont un diamètre de 4 mm. La maille est carrée de 150 x 150 mm.

b) Armatures à haute adhérence

Les conditions d'emploi de ces armatures doivent satisfaire aux recommandations incluses dans leur fiche d'identification instaurée par le CCTG français, fascicule 4, titre I.

✦ *Préparation*

En l'absence d'acier soudable, toute fixation par points de soudure sur le chantier est interdite. Les barres d'acier sont approvisionnées en longueur au moins égale à 6 m. Elles doivent être parfaitement propres, sans aucune trace de rouille non adhérente, de peinture, de graisse, de ciment ou de terre.

Les armatures sont façonnées sur gabarit et mises en place conformément aux calculs et dessins d'exécution agréés par le Maître d'œuvre, en observant les prescriptions :

- de l'article 33 du fascicule 65 du CCTG français,
- du titre I, section I du fascicule 62 du CCTG français.

Elles sont coupées et cintrées à froid.

L'enrobage de toute armature est en principe au moins égal à deux virgule cinq (2,5) centimètres pour les parements coffrés ; il peut être modifié par le Maître d'œuvre en cas de besoin.

✦ *Nuance des Aciers*

Les armatures à haute adhérence pour béton armé sont en acier Tor ou équivalent, de la classe Fe E 40A défini au chapitre III du titre I du fascicule 4 du CCTG français, et conformes à la norme NF A 35-016.

Le Cocontractant peut cependant proposer l'emploi d'acier Fe E 45 ou 50 pour les seuls aciers ne nécessitant pas un façonnage poussé.

Seuls les aciers Fe E 40A peuvent être utilisés pour constituer les armatures coudées, les cadres, épingles et étriers non prévus en ronds lisses.

10.12.7 Essais à effectuer

Les prélèvements sont effectués en présence du Maître d'œuvre ou de son représentant. Les dépenses de prélèvement d'échantillons et d'essais sont à la charge du Cocontractant. Tous les essais de réception sont exécutés dans le laboratoire du chantier.

a) Préalablement à l'étude des bétons, et pour chaque carrière utilisée, le Cocontractant doit effectuer au moins les essais suivants sur les granulats :

- 2 essais d'analyse granulométrique par tamisage
- 1 essai Los Angeles
- 1 essai de propreté superficielle
- 1 essai de coefficient d'aplatissement.

Après réception des résultats de ces essais, le Maître d'œuvre a un délai de huit (8) jours pour donner son agrément ou formuler ses observations. Passé ce délai, l'accord est censé être acquis.

En cas de granularité, de propreté ou de forme non conformes, les études de bétons (ainsi que les bétonnages) ne peuvent pas démarrer avant que le Cocontractant ait fait la preuve qu'il peut produire des granulats conformes.

Durant la production ultérieure, il est prévu :

- 1 essai de propreté des granulats par lot de 100 m³ de granulats,
- 1 essai d'analyse granulométrique par lot de 200 m³ de granulats,
- au moins 1 essai de propreté des granulats et 1 essai d'analyse granulométrique par livraison.

Le Maître d'œuvre peut, s'il le juge utile, augmenter le nombre d'essais donnés ci-dessus, étant entendu que les frais de ces essais supplémentaires sont à la charge du Maître d'ouvrage si leur résultat est satisfaisant, et à la charge du Cocontractant dans le cas contraire.

En cas de résultat non satisfaisant d'un essai, le Maître d'œuvre fait procéder, aux frais du Cocontractant à deux contre-essais. Si le résultat de l'un des contre-essais n'est pas satisfaisant, le lot correspondant est rejeté, dans le cas contraire, il est accepté.

10.13 Panneaux de signalisation

Les panneaux ont les dimensions, les formes, les couleurs et les dispositions prescrites par le Livre I de la signalisation routière en France.

Les panneaux de signalisation sont en tôle d'acier d'une épaisseur de 15/10 et comportent un bord bombé. Ils sont peints avec caractères et motifs en relief ; le mode de peinture doit présenter des garanties de résistance et de durabilité (peinture cuite au four) ; ils proviennent d'une usine agréée, ont fait l'objet d'une homologation, et sont soumis à l'agrément du Maître d'œuvre avec les certificats ou fiches d'homologation. Ils ont les dimensions suivantes :

- Disque : diamètre 85 cm pour panneaux d'interdiction
- Carré : côté 70 cm pour panneaux de prescription
- Triangle : côté 100 cm pour panneaux de danger
- Octogone : double apothème 80 cm pour panneaux stop

Les panneaux de direction, de repérage et de début et de fin d'agglomération, sont de types D, E et EB.

Les panneaux devant être réfléchorisés le sont par application d'un film réflecteur à surface lisse. Ces panneaux sont garantis cinq (5) ans. Le Cocontractant précise dans

son offre la dénomination commerciale et le numéro d'homologation du film rétro-réfléchissant qu'il compte utiliser.

Les fonds rétro-réfléchissants des signaux doivent être réalisés par l'application d'une peinture glycérophtalique, semi-brillante, cuite au four. Cette application doit être suffisamment régulière pour présenter une qualité d'uni lisse et sans aucune aspérité.

Les teintes ne doivent subir aucun changement notable dans le temps. La substitution de certains éléments doit pouvoir se réaliser sans qu'une différence appréciable de teinte soit constatée, après trois ans. L'envers des signaux doit présenter une teinte neutre, de préférence gris clair.

Le pouvoir réflecteur des matériaux rétro-réfléchissants ne doit pas subir une perte de plus de 20 % par rapport à l'état sec initial, après une période de deux ans d'exploitation.

Les matériaux réfléchissants de fond doivent être suffisamment flexibles pour résister aux chocs et intempéries. Ils doivent renvoyer la lumière incidente pour des angles allant jusqu'à 25 degrés.

La surface des panneaux et signaux est parfaitement lisse pour atténuer les salissures et les frais d'entretien.

La longueur des supports est telle que le bord inférieur du panneau (ou de panneau associé) se trouve à deux mètres (2 m) du niveau de l'accotement.

Les panneaux et signaux sont boulonnés sur des supports en tube obstrués à leurs extrémités et galvanisés. Ces supports ne doivent présenter aucun angle vif. Les boulons, une fois serrés à leur position définitive, sont soudés sur la tige filetée.

Les panneaux et signaux sont étudiés et calculés pour une poussée totale de 180 kg/m². Les efforts doivent être entièrement repris par les supports et les fondations, à l'exclusion de câbles tenseurs non admis.

10.19 Bornes kilométriques

Les bornes kilométriques sont préfabriquées en béton B 350 aux dimensions indiquées sur le plan type correspondant. Elles portent les inscriptions indiquées par le Maître d'œuvre.

10.21 Barrières de pluie

Les barrières de pluie ont les dimensions figurant sur les plans intégrés au DAO. Elles doivent pouvoir rester en position levée à la verticale, et être pourvues d'un dispositif de blocage avec cadenas permettant de les maintenir en position levée ou baissée.

Elles sont en métal ou en bois :

- Parmi les essences de bois camerounais possédant ces caractéristiques, l'on peut citer: le Doussie, le Moabi, le Tali, l'Azobé, l'Iroko et le Bibinga. . (voir le § 11.13 ci-dessus)
- Le métal de base est l'acier E 24.1 galvanisé à chaud (revêtement de 80µ au minimum).

Les parties métalliques sont peintes avec trois couches de peinture agréée par le Maître d'œuvre, avec changement de couleur (rouge et blanc) tous les 50 cm.

CHAPITRE III : MODE D'EXECUTION DES TRAVAUX

Article 10. GENERALITES

11.1 Sécurité

Le Cocontractant est tenu de placer aux entrées du chantier, tous les 20 kilomètres et au voisinage des travaux des panneaux indicateurs de travaux et de limitations de vitesse. Il reste responsable de tous les accidents survenus sur le chantier et/ou occasionnés aux tiers, à son personnel et aux agents et fonctionnaires du Maître d'ouvrage du fait de la présence de son chantier. L'organisation, le gardiennage et la police des chantiers sont à la charge et aux frais du Cocontractant.

11.2 Maintien de la circulation

Le Cocontractant est responsable du maintien de la circulation sur l'étendue complète de son chantier durant toute la durée des travaux. Il ne sera toléré aucune coupure de circulation de plus de deux heures. Le maintien de la circulation est à la charge et aux frais du Cocontractant et en cas de manquement de ce dernier, le Maître d'œuvre pourra faire intervenir un tiers afin de corriger les manques. Tous les frais relatifs à ces interventions seront alors imputés au Cocontractant.

Lorsque cela s'avérera indispensable, l'avis des autorités administratives locales sera requis pour toute coupure de trafic pour une durée déterminée.

11.3 Planning des travaux - projet d'exécution

Le Cocontractant devra fournir un projet d'exécution des travaux et un planning des travaux qui devra être tenu à jour et notamment réactualisé après la définition précise des travaux conformément à l'article 11 5 ci-après et les documents d'exécution définis à l'article 13 suivant.

11.4 Organisation et police de chantier

L'organisation, le gardiennage, la police et la signalisation du chantier sont à la charge et aux frais du Cocontractant.

La signalisation des chantiers est faite conformément aux dispositions réglementaires en vigueur et respecte les stipulations de la Convention sur la Signalisation Routière de Vienne du 8 novembre 1968.

Toutes les mesures doivent être prises par le Cocontractant pour le maintien sans danger de la circulation, soit par la mise en place de déviations provisoires, soit grâce à une signalisation adaptée quand les déviations ne sont pas possibles. L'attention du Cocontractant est attirée sur la nécessité d'une bonne signalisation des travaux, de jour comme de nuit.

11.5 Remise de documents

Dès la signature du marché, le Cocontractant doit soumettre au Maître d'œuvre le programme des essais de provenance, qualité et contrôle des matériaux et de leur mise en œuvre, ainsi que le curriculum vitae du technicien chargé du laboratoire du Cocontractant.

Dans les dix (10) jours suivant la date de réception de cette lettre, le Maître d'œuvre doit faire savoir au Cocontractant les commentaires et/ou l'approbation du programme.

Dans les dix (10) jours suivant la notification de l'ordre de service de commencer les travaux, le Cocontractant soumet les plans d'installation de chantier à l'approbation du Maître d'œuvre. Les plans des bureaux du contrôle et la liste de l'ameublement pour les

bureaux, l'équipement et l'installation du laboratoire du Cocontractant, ainsi que du technicien confirmé proposé comme responsable, doivent recevoir préalablement l'agrément provisoire du Maître d'œuvre.

L'agrément définitif du Maître d'œuvre n'est donné qu'après une période probatoire d'un (1) mois d'activité à plein temps, valable pour l'ensemble des différents types d'essais à la charge du Cocontractant. Cet agrément peut toutefois être retiré si les essais se déroulent par la suite de telle sorte que leur validité soit mise en cause ou sujette à caution.

11.6 Renseignements fournis par le Maître d'ouvrage

Les renseignements fournis par le Maître d'ouvrage ne le sont qu'à titre indicatif. Il appartient au Cocontractant d'effectuer toutes les vérifications nécessaires, notamment en ce qui concerne la nature des terrains et les difficultés particulières susceptibles d'être rencontrées.

En aucun cas, le Cocontractant ne peut se prévaloir de l'insuffisance de renseignements fournis par le Maître d'ouvrage, pour réclamer une revalorisation de son contrat.

11.7 Emplacements mis à la disposition du Cocontractant

Les emplacements nécessaires aux installations de chantier, au stationnement du matériel, au stockage des matériaux, peuvent être éventuellement mis gratuitement par le Maître d'ouvrage à la disposition du Cocontractant, toutes les fois qu'il existe sur les zones d'activité, ou à proximité immédiate, des terrains libres dont le Maître d'ouvrage peut disposer.

11.8 Planches d'essai

Avant tout démarrage des travaux, il appartient au Cocontractant de proposer et de réaliser une planche d'essais préalable à la mise en œuvre des tâches correspondant aux terrassements et aux couches de chaussée, et la mise en œuvre des produits stabilisants.

Article 11. DEFINITION DES TRAVAUX A REALISER

Dans une phase préliminaire, le Cocontractant effectuera toutes les vérifications du projet qu'il juge nécessaires afin de pouvoir signaler les anomalies, erreurs ou omissions éventuelles, non seulement sur les documents de l'étude, mais aussi sur le terrain. La vérification portera notamment sur la localisation des emprunts.

Le Cocontractant présentera au Maître d'œuvre les résultats de sa comparaison entre le projet et les conditions in situ et ses propositions concernant une modification éventuelle du projet. Aucune exécution ne sera entreprise avant que les dispositions définitives ne soient prises, dans un délai maximum de dix jours.

Le Cocontractant reconnaît avoir tenu compte des sujétions de délais entraînées par ces phases préliminaires

Après mise en place du piquetage sur l'ensemble du tracé, l'équipe du projet définira au Cocontractant, lors d'une visite détaillée, les travaux à réaliser :

- zones d'élargissement de la plate-forme ;
- zones à remblayer, à déblayer, à recharger (mise en œuvre d'une couche de roulement en grave latéritique dont l'épaisseur est à définir) ;
- Zones à traiter au produit stabilisant ;
- emplacement exact des buses à mettre en place, des dalots ou des ouvrages à réaliser ;
- les fossés et exutoires à créer ou à curer ;
- ponts semi-définitifs à construire ou à réparer.

Cette visite fera l'objet d'un procès-verbal signé par le Maître d'œuvre, le Cocontractant et au moins un représentant de l'Administration.

Article 12. : DOCUMENTS D'EXECUTION

Après la mise en place du piquetage, la définition des travaux conformément à l'article 12 ci-dessus, et dans un délai maximum de (30) trente jours à compter de la notification de l'ordre de service de commencer chaque tranche annuelle de travaux, le Cocontractant soumettra à l'approbation du Chef de service ou l'Ingénieur, après avis du Maître d'œuvre, et conformément aux directives du Maître d'Ouvrage le projet d'exécution des travaux actualisé en six (06) exemplaires.

Ce projet sera exclusivement présenté selon les modèles fournis et fera ressortir, par phase et par nature de travaux (cantonnement et travaux d'entretien courant ou périodiques):

1. Les schémas itinéraires
2. Le processus et les méthodes d'exécution envisagées avec les prévisions d'emploi du personnel, du matériel et des matériaux.
3. La description des installations de chantier envisagées.
4. Un planning graphique des travaux, valorisé par tâche et par mois, et pour chaque tronçon, permettant au cours de ceux-ci de comparer l'avancement réel au prévu.
5. Les travaux que le Cocontractant fera exécuter par des sous-traitants (s'il y a lieu).
6. Les plans de principes d'exécution des ouvrages (buses, têtes de buse,...)

Deux (2) exemplaires de ces pièces lui seront retournés dans un délai de huit (8) jours à partir de leur réception avec :

- soit la mention d'approbation " BON POUR EXECUTION "
- soit la mention de leur rejet accompagnée de motifs dudit rejet.

Le Cocontractant disposera alors de huit (8) jours pour présenter un nouveau dossier. Le Chef de service disposera alors d'un délai de cinq (5) jours pour donner son approbation ou faire d'éventuelles remarques. Dans ce cas, la procédure est relancée. Passé le délai de 45 jours après notification de l'ordre de service de commencer les travaux, la non approbation du programme déclenchera les pénalités de retard mentionnées à l'article 26 du CCAP, les délais de réponse supérieurs à 3 jours du Maître d'œuvre étant décomptés.

L'approbation donnée par le Chef de service ou l'Ingénieur n'atténuera en rien la responsabilité du Cocontractant. Cependant les travaux exécutés avant l'approbation du programme ne seront ni constatés ni rémunérés.

Le Cocontractant établira en cinq exemplaires les documents d'exécution suivants, et les soumettra au Maître d'œuvre dans un délai d'au moins dix (10) jours avant tout commencement et exécution des travaux correspondants :

- les linéaires des travaux ;
- les dessins et plans d'exécution de chaque ouvrage d'art et d'assainissement à l'échelle du 1/20è ou du 1/10è selon les cas ;
- les métrés correspondants aux travaux.

Le linéaire montrera :

- la largeur de décapage ainsi que les surfaces et épaisseurs de déblai et remblai;

- les fossés à créer, à curer ou à remettre en état;
- la position des exutoires ;
- la position des ouvrages d'art et d'assainissement ;
- la localisation des couches d'apport
- les localisations des divers reprofilages et remise en forme.

Les mètres des terrassements seront calculés par le Cocontractant contradictoirement avec le Maître d'œuvre en relevant les coordonnées rectangulaires, distances à l'axe en X et hauteur par rapport à l'horizontale en Y, des points caractéristiques du terrain naturel au droit de chaque profil après débroussaillage. Ces mesures pourront être réalisées à l'aide des moyens tels que décamètre, niveau de maçon, règle ruban, clisimètre, etc., après approbation du Maître d'œuvre.

Ces dossiers pourront servir de base pour la détermination des quantités à prendre en attachements. Ils sont approuvés par le Chef de service ou l'Ingénieur selon la procédure ci-dessus.

Article 13. INSTALLATION DE CHANTIER

Ces travaux comprennent notamment :

- la location des terrains, s'ils ne sont pas mis à la disposition du Cocontractant par le Maître d'ouvrage ;
- la recherche, l'identification et la préparation des sites d'emprunts de matériaux ;
- La réalisation des pistes, des voies d'accès et des plates-formes des installations de chantier ;
- la fourniture de l'eau et de l'électricité, ainsi que le gardiennage ;
- la construction ou la location des locaux du Cocontractant, logements, bureaux, ateliers, magasins, locaux sociaux pour le personnel ;
- les moyens de liaison : téléphone, radio ;
- les voies de circulation et des aires de stationnement des véhicules ;
- les points d'eau ;
- les mesures de sécurité ;
- La réalisation et l'entretien des aires d'installation et d'exécution du chantier ;
- L'identification physique des réseaux divers adjacents ou transversaux sur l'ensemble des itinéraires ;
- La mise en place des moyens indispensables pour assurer la sécurité du personnel et des usagers, en particulier la signalisation de chantier ;
- La mise en place des moyens indispensables pour assurer le libre accès des riverains soit à pied soit avec un véhicule ;
- La réalisation des déviations éventuellement nécessaires ;
- Implantations et travaux topographiques nécessaires ;
- Débroussaillage et abattage d'arbres ;
- Décapage et stockage de terre végétale ;

- En outre l'installation comprend la mobilisation effective du personnel d'encadrement notamment le conducteur des travaux et les chefs de chantiers ;
- toutes autres dispositions pour le bon fonctionnement du chantier.

Le cocontractant soumettra à l'autorisation de Maître d'œuvre le lieu des installations de chantier et présentera pour approbation, le plan des installations.

Article 14. AMENEE ET REPLI

Ces travaux comprennent notamment :

- l'amenée et le repliement de tout matériel nécessaire au chantier ;
- le démontage et le repliement des installations ;
- La remise en état des lieux après exécution des travaux.

Article 15. DEBROUSSAILLAGE

Le débroussaillage consiste à couper, sans déraciner, toute végétation comprenant les touffes de plantes ligneuses, des arbustes et des plantes épineuses des terrains incultes poussant dans les fossés et sur les abords immédiats de ceux-ci.

Ces travaux seront exécutés manuellement sauf sur ordre du Maître d'œuvre qui prescrira de les effectuer mécaniquement, sur une largeur de 3 m (trois mètres) à partir du bord extérieur du fossé, de chaque côté de la route ou sur une largeur indiquée par le Maître d'œuvre et les surfaces seront métrées contradictoirement avant tout commencement de travaux.

Sur la surface circulaire et dans les fossés, les arbres et arbustes seront déracinés de manière à les empêcher de repousser.

La coupe se fera au ras du sol (5 cm maximum) de manière à avoir l'aspect d'un gazon.

Toutes les branches surplombant l'emprise seront coupées suivant une verticale passant par la limite de débroussaillage. Seront abattus tous les arbres surplombant les abords et qui menacent de tomber sur la route et de barrer la circulation après une tornade. Les arbres dont le diamètre est supérieur à vingt (>20 cm) centimètres feront l'objet du prix n° 102 (déforestation) ou du prix n° 103 (abattage d'arbres isolés).

Toute végétation à l'entrée et à la sortie des ouvrages (ponts, dalots, buses...) sera coupée et, sauf s'ils servent à stabiliser un talus de remblai et ne menaçant pas les fondations de l'ouvrage, les arbres et arbustes seront déracinés de manière à faciliter l'écoulement de l'eau et permettre les inspections régulières de l'ouvrage.

Tous les déchets végétaux seront soigneusement enlevés des accotements, fossés ou ouvrages, et évacués du côté aval de la route vers une zone où ils ne gêneront pas l'écoulement des eaux ni ne pourront être entraînés, pour gêner cet écoulement. Tous les produits issus des travaux de débroussaillage pourront être récupérés par les riverains mais en aucun cas ne peuvent être vendus par le Cocontractant. Il est interdit de brûler ces déchets pour éviter de déclencher des feux de brousse.

Tout matériau, pierre, bloc rocheux pouvant constituer un danger pour la circulation sera également évacué de la chaussée et ses abords puis mis en dépôt hors de l'emprise de la route.

Ces travaux se feront aux lieux et périodes définis par le Maître d'œuvre, suivant les normes énumérées ci-dessus.

Article 16. DEFORESTAGE

Les travaux de déforestation seront réalisés mécaniquement sur une largeur indiquée par le Maître d'œuvre.

La différence entre les définitions du déforestation et de l'abattage d'arbres isolés est donnée à l'article 17 suivant.

Le déforestation comprend le défrichage, l'abattage des arbustes et arbres de diamètre supérieur à vingt (>20 cm) centimètres et inférieur à cinquante (50) centimètres, l'enlèvement des racines et souches.

Les quantités de travaux à réaliser par section seront métrées contradictoirement et le plus précisément possible.

L'abattage des arbres comprend le dessouchage, l'évacuation des troncs, branches et souches hors des limites de l'emprise, en des lieux agréés par le Maître d'œuvre. Il comprend également la mise en dépôt des bois récupérés en tronçons de longueurs définies par le Maître d'œuvre. Les tronçons de bois issus des travaux de déforestation seront mis à disposition du représentant du Maître d'œuvre et en aucun cas ne pourront être récupérés ou vendus par le Cocontractant.

Article 17. ABATTAGE D'ARBRES ISOLEES

L'abattage des arbres isolés s'applique aux arbres distants de plus de 50 mètres des autres arbres et un diamètre supérieur à 50 cm; ce prix comprend la coupe, le dessouchage, le découpage des troncs en tronçons de longueurs définies par le Maître d'œuvre, l'évacuation des branches et souches hors des limites de l'emprise, en des lieux agréés par le Maître d'œuvre.

Il comprend également le transport et la mise en dépôt des bois récupérés. Les tronçons de bois issus des travaux d'abattage d'arbres seront mis à la disposition du représentant du Maître d'œuvre et en aucun cas ne pourront être récupérés ou vendus par le Cocontractant ou le Maître d'œuvre.

Le diamètre sera mesuré à un mètre cinquante (150 cm) au-dessus du niveau moyen du sol.

Article 18. TERRASSEMENTS

21.1 Généralités

L'objectif des travaux de terrassement est d'obtenir une largeur roulable de 6 à 8 mètres en fonction de la catégorie de la route, des fossés triangulaires de 1,50 mètre de largeur sur une profondeur de 0,6 mètre conformément aux profils en travers type. Toutefois, la plate-forme existante ne sera pas élargie si cela nécessite des terrassements importants, incompatibles avec la notion d'entretien.

Autant que possible, les terrassements seront minimisés.

Une attention spéciale devra être apportée aux dévers qui ne devront pas être inférieurs à 3 % de part et d'autre de l'axe en section droite et qui pourra atteindre 6 % dans les courbes.

21.2 Exploitation des emprunts

Le Cocontractant prendra en charge :

- les acquisitions ou occupations temporaires des terrains nécessaires à l'exploitation de tous les emprunts de matériaux,

- les indemnités aux propriétaires pour les dommages éventuels occasionnés par les travaux (déboisement, destruction des récoltes, impossibilité de cultiver pendant l'occupation temporaire du site, etc.),
- la découverte des emprunts et de la remise en état des lieux.

La recherche des emprunts de matériaux est effectuée par le Cocontractant sur la base des prescriptions définies par le présent CCTP.

Dans les trente (30) jours, au plus tard, suivant la notification de l'ordre de service de commencer les travaux, le Cocontractant est tenu de soumettre à l'approbation du Maître d'œuvre, la liste des emprunts qu'il compte utiliser pour l'exécution des travaux faisant l'objet du marché. A cette fin, il présente un dossier complet par emprunt, qui comporte :

- un plan de situation,
- les résultats de la reconnaissance,
- les résultats de laboratoire définissant sans ambiguïté les caractéristiques des matériaux naturels avant, et éventuellement après traitement (types d'essais et fréquences définis au chapitre 2 ci-avant),
- la puissance estimée des gisements avec les justificatifs (mesures sur le terrain et les calculs),
- le schéma de principe retenu pour l'exploitation de l'emprunt,

L'intégralité des frais d'établissement de ces différents dossiers est à la charge du Cocontractant.

Le Maître d'œuvre dispose de quinze (15) jours, suivant la date de dépôt des dossiers définis ci-dessus, pour donner son approbation totale ou restrictive, ou bien refuser l'exploitation de l'emprunt proposé. Si le Maître d'œuvre autorise l'exploitation d'un emprunt, il doit préciser les limites d'utilisation de ce dernier. Enfin, en ce qui concerne tous les matériaux d'extraction, le Maître d'œuvre peut retirer son agrément pour un emprunt donné, s'il considère qu'au vu des essais de contrôle, le gîte ne fournit plus de matériaux répondant aux spécifications.

Les couches de surface sont soigneusement décapées jusqu'à ce que le matériau à exploiter présente des qualités d'homogénéité et de propreté suffisantes. Les produits de décapage sont poussés en périphérie de la zone d'exploitation, afin de servir au remodelage des terrains après travaux, en accord avec les prescriptions environnementales.

Les matériaux devant servir à la réalisation des couches de corps de chaussée sont préalablement gerbés en tas, avant reprise pour chargement dans les engins de transport. Ce mode d'exploitation est conseillé, en vue d'obtenir une bonne homogénéisation, et pour éviter la prise inconsidérée de matériaux sous-jacents non utilisables.

Si l'extraction doit se faire en saison des pluies, le stock de matériaux gerbés doit être limité car la pénétration des eaux de pluies est facilitée sur un matériau aéré. Il est impératif de ne pas gerber un volume supérieur aux besoins d'une journée de travail.

Dans tous les cas, il est nécessaire :

- de ménager des pentes favorisant l'évacuation de l'eau,
- de prévoir aux points bas des aménagements sommaires d'évacuation,
- de maintenir en bon état les pistes de chantier pour éviter les ornières, flaques, ou eaux stagnantes.

Le Cocontractant doit exploiter les emprunts connus (dont la localisation n'est donnée qu'à titre indicatif dans les dossiers de plans) au cas où ceux-ci contiendraient encore de matériaux répondant aux spécifications et après accord écrit du Maître d'œuvre, mais doit en rechercher de nouveaux dans le but de diminuer la distance de transport des matériaux.

Après exploitation de chaque emprunt, le Cocontractant est tenu d'en réaménager la surface pour lui rendre sa destination d'origine, en conformité avec les prescriptions environnementales.

Le Cocontractant doit avoir une parfaite connaissance des endroits à partir desquels il peut approvisionner son chantier en eau pour l'arrosage des sols à compacter. Cette eau ne doit pas contenir de matières organiques susceptibles de nuire à la prise des liants hydrauliques.

21.3 Déblais ordinaires

Les déblais sont exécutés par le Cocontractant sur les bases de son programme de travail, et selon les directives du Maître d'œuvre. Les lieux de dépôt ne doivent pas nuire à l'assainissement de la plate-forme et seront conformes aux prescriptions environnementales.

Dans le cas de terrassements en déblais pour purges, les fonds de déblais sont compactés à au moins 95 % de l'OPM sur une profondeur de 30 centimètres (pour 95 % des mesures, avec un minimum de 90 %).

Dans le cas de terrassements en déblais, les fonds de déblais avant mise en œuvre des couches de chaussée (plate-forme des terrassements), sont compactés à au moins 95 % de l'OPM sur les 30 derniers centimètres (pour 95 % des mesures, avec un minimum de 90 %).

Les matériaux de déblais peuvent être réutilisés en remblais, lorsque leurs qualités répondent aux critères requis pour les matériaux utilisables en remblais. Tous les matériaux non réutilisables en remblais sont mis en décharge.

Lorsque l'exécution des déblais est terminée, le Cocontractant doit réaliser les aménagements nécessaires au drainage correct des terrassements. Ces aménagements doivent être entretenus durant toute la durée du chantier.

21.4 Déblais rocheux

On appelle déblais rocheux, les déblais ne pouvant pas être exécutés au moyen d'une défonceuse à une dent équipant un tracteur sur chenille de type Caterpillar D9N ou de puissance équivalente.

Les déblais rocheux nécessitent l'utilisation d'explosifs sur accord préalable du Maître d'œuvre qui ne sera donné qu'après déblaiement suffisant des terrains meubles avoisinants, de façon à permettre une évaluation précise et contradictoire avant déroctage des volumes à prendre en compte.

Les déblais rocheux seront mis en dépôt dans les mêmes conditions que les déblais ordinaires.

21.5 Remblais

Tous les terrains situés sous l'assiette des remblais doivent être compactés par le Cocontractant, de sorte que la densité sèche du sol en place soit au moins égale à 90 % de l'OPM, sur une épaisseur de 30 centimètres minimum (pour 95 % des mesures, avec un minimum de 85 %).

Si les remblais à exécuter consistent en un rehaussement et/ou élargissement de remblais existants ou bien en une reprise de talus érodé, les travaux de remblai doivent être exécutés de façon à limiter les cisaillements entre le terrain en place et le matériau rapporté. Afin d'améliorer la tenue de l'ensemble, tout élargissement ou

reprise de talus doit être réalisé par gradins successifs (redans) ancrés dans le talus existant, après recoupage de ce dernier. Ces redans doivent permettre le passage des engins de compactage. Pour atteindre sur toute la largeur du remblai définitif les compacités requises, le Cocontractant doit prévoir pour chaque redan une sur largeur de 25 cm, à éliminer par taillage après compactage.

Une fois atteinte la cote finie des terrassements, le talus est retaillées suivant les pentes requises par le CCTP, et les terres excédentaires sont boutées hors de l'emprise et régaliées ou simplement mises en dépôt.

Les matériaux pour remblais sont mis en œuvre en couches horizontales, dont l'épaisseur est déterminée en fonction des moyens de compactage disponibles. Cette épaisseur maximale est définie pour chaque type de sol mis en remblai. Elle est toutefois limitée à 30 cm.

Les moyens de compactage que le Cocontractant compte utiliser pour l'exécution des travaux doivent être adaptés aux différentes natures de terrain rencontrées lors des terrassements. Les travaux ne peuvent commencer que si le Cocontractant a amené sur le chantier, les engins et matériels dont la nature et le nombre auront été agréés.

Une couche ne peut être mise en place et compactée que si la couche précédente a été réceptionnée après vérification de son compactage. Le Cocontractant est tenu d'attendre le résultat des essais de laboratoire correspondants. Il ne peut demander la réception d'une couche que si toutes les compacités y sont supérieures au minimum exigé.

Pour exécuter le compactage aux conditions optimales, le matériau doit être amené immédiatement avant compactage, à une teneur en eau égale à celle de l'OPM, à plus ou moins 2 % près (humidification par arrosage ou séchage éventuel par scarification).

Les remblais sont méthodiquement compactés jusqu'à l'obtention d'une densité sèche égale à :

- 92 % de la densité sèche de l'OPM, jusqu'à 30 cm sous la cote du fond de forme (pour 95 % des mesures, avec un minimum de 90 %),
- 95 % de la densité sèche de l'OPM, pour les 30 derniers centimètres, jusqu'au niveau du fond de forme (pour 95 % des mesures, avec un minimum de 92 %).

Le contrôle de la valeur du compactage est effectué par la mesure de la densité sèche "in situ", avec un densitomètre à membrane, pour chaque couche.

Par couche de remblais, il sera effectué pour le contrôle de la mise en œuvre :

Pour l'assiette des remblais :

- une mesure de densité in situ tous les 1 000 m²,

Pour le corps des remblais (sauf la couche supérieure de 30 cm) :

- une mesure de densité in situ tous les 1 000 m²,

Une planche d'essai sera réalisée par zone homogène en vue de déterminer l'atelier de compactage et le nombre de passes nécessaires pour atteindre la compacité requise.

Remblais contigus aux ouvrages

Les caractéristiques des matériaux utilisés pour les remblais contigus aux ouvrages ont été définies à l'article 10.4.

L'assiette des remblais sera d'abord compactée à 95% de la densité optimale Proctor Modifié.

Les remblais seront ensuite mis en œuvre par couches élémentaires horizontales n'excédant pas quinze centimètres (15 cm) après compactage. La densité sèche après compactage sera au moins égale à 95% de la densité sèche Proctor Modifié.

Sur une largeur d'un mètre derrière les maçonneries, les remblais seront exempts d'éléments dont la plus grande dimension dépasserait 40 mm.

Dans la zone annulaire contiguë à l'ouvrage, le compactage ne pourra être effectué qu'au moyen de petits engins du type "plaque vibrante" ou petits rouleaux vibrants et dont les caractéristiques devront être soumises à l'agrément du Maître d'œuvre.

Les modalités de compactage devront être définies en fonction des caractéristiques du matériau utilisé, des épaisseurs de couches mises en œuvre et des performances du matériel retenu.

Dans le cas de doubles buses, le remblaiement ne sera entrepris qu'après le montage des deux éléments et il sera conduit de façon à associer en même temps l'ensemble de l'ouvrage.

Les talus seront exécutés conformément aux plans d'exécution. Ils seront soigneusement dressés.

Les matériaux de purge ou les matériaux de remblais en surplus seront mis en dépôt à des endroits agréés par le Maître d'œuvre. Les matériaux mis en dépôt seront régalez et ne devront en aucun cas entraver l'écoulement normal des eaux. Les dépôts de matériaux se feront tous en aval de l'ouvrage et à une distance d'au moins 10 mètres du cours d'eau. Des dispositions seront prises afin que les matériaux ainsi mis en dépôt ne soient entraînés dans le lit du cours d'eau.

Réception de la mise en œuvre des remblais

Les remblais mis en œuvre seront réceptionnés par couche, essentiellement par la mesure de la densité sèche in-situ au densitomètre à membrane. Le taux de compacité exigé est de 95% de la densité Proctor Modifié. Toutefois le Maître d'œuvre se réserve le droit de faire recours à tout autre moyen pour s'assurer que les remblais ont été mis en œuvre selon les règles de l'art. Il pourra notamment avoir recours à la mesure du CBR in-situ à l'aide du pénétromètre DCP ou ordonner la mesure des densités in-situ en profondeur. Si 20% des résultats des essais de vérification ainsi réalisés sont hors spécification, le Cocontractant sera tenu de reprendre le compactage et les frais des essais lui seront entièrement imputés.

Article 19. MISE EN FORME DE LA PLATEFORME

La remise en forme de la plate-forme sera réalisée après scarification, sur une épaisseur d'au moins 10 cm, et éventuellement jusqu'au fond des ravines.

Après réglage, arrosage et compactage, le profil en travers obtenu sera conforme au profil en travers type imposé, joint au présent dossier d'appel d'offres.

Les matériels utilisés pour la scarification, l'arrosage et le compactage seront soumis à l'accord du Maître d'œuvre.

Le compactage sera exécuté en fonction du type de matériel utilisé et de la nature des matériaux de la chaussée en place. Le nombre de passes sera défini par la réalisation de planches d'essai par zones homogènes.

Il sera réalisé une mesure de densité in-situ tous les 200 mètres. La densité de référence Proctor sera mesurée sur échantillon prélevé tous les 5 km ou à chaque changement notable de la nature de matériau sur la plate-forme existante. Le compactage sera jugé satisfaisant si la mesure de la densité in-situ donne 95% de la densité Proctor Modifié.

La pente transversale sera contrôlée soit à l'aide du niveau à eau et de gabarits, soit à l'aide de nivelettes.

Le profil de la plate-forme après remise en forme ne devra pas présenter d'écart supérieur à 2 cm par rapport au profil en travers type du présent marché.

Cette opération ne tient pas compte de la remise en forme ou du curage des fossés qui sont rémunérés par ailleurs.

La mise en forme est à prévoir avant toute exécution d'une couche de roulement.

En aucun cas les matériaux ne seront rejetés dans les fossés.

Article 20. REPROFILAGE - COMPACTAGE

Le reprofilage lourd sans apport de matériaux consiste à effacer les déformations de la couche de roulement (tôle ondulée, flaches, ornières, ravines, etc.) pour rétablir la chaussée à son profil initial. Il ne prend pas en compte la remise en état des fossés.

Le Cocontractant doit :

- éliminer les matériaux libres non cohésifs ou les matériaux impropres qui se trouvent dans les zones à traiter, puis les mettre en dépôt,
- scarifier la couche de roulement existante sur une épaisseur de 10 à 20 cm,
- humidifier les matériaux à l'aide d'une citerne équipée d'une rampe permettant un arrosage homogène, afin que la teneur en eau soit égale à celle de l'OPM à plus 1 % ou moins 2 % près,
- homogénéiser les matériaux par malaxage puis mettre en forme et régler la couche de roulement selon le profil en travers type,
- compacter la couche de roulement ainsi reconstituée à l'aide d'un rouleau vibrant lourd (engin de classe V2 minimum) pour les premières passes, et à l'aide d'un rouleau à pneus lourd pour la finition (engin de classe P2 minimum). L'utilisation d'un compacteur à pieds de mouton est proscrite pour cette phase. Les zones de surface réduite qui ne peuvent pas être compactées à l'aide des moyens énoncés ci-dessus, sont traitées au petit cylindre vibrant (engin de classe PV2 minimum) ou à la plaque vibrante (engin de classe PQ2 minimum).

Les matériels utilisés pour la scarification, l'arrosage et le compactage seront soumis à l'accord du Maître d'œuvre.

Le compactage sera exécuté en fonction du type de matériel utilisé et de la nature des matériaux de la chaussée en place. Le nombre de passes sera défini par la réalisation de planches d'essai par zones homogènes.

Article 21. CURAGE ET REMISE EN FORME DES FOSSES EN TERRE

Cette opération peut être réalisée manuellement ou mécaniquement selon l'importance du travail à réaliser. Les sections à curer seront définies contradictoirement.

Le curage des fossés a pour but de redonner au fossé un profil en travers conforme à celui du plan du dossier d'appel d'offres, et un profil en long permettant un écoulement continu des eaux.

Le profil en long des exutoires devra permettre un écoulement complet des eaux, en particulier l'exutoire ne sera pas "bouché" à son extrémité par les produits de curage.

Les produits de curage ne seront en aucun cas laissés sur place. Ils seront mis en dépôt en un lieu agréé par le Maître d'œuvre.

Le Maître d'œuvre décidera de l'implantation éventuelle d'entrées charretière indispensables et compatibles avec un bon écoulement des eaux.

Article 22. CREATION DE FOSSES EN TERRE ET DIVERGENTS

L'emplacement des fossés à exécuter sera déterminé par le Maître d'œuvre. Le Cocontractant aura à sa charge l'étude d'exécution des fossés et des divergents pour assurer un écoulement gravitaire naturel sans débordement.

Les fossés longitudinaux, exécutés au grader ou tout autre moyen mécanique, les fossés de garde auront la profondeur minimum de 0,60m et une géométrie conforme au plan type.

L'exécution des fossés divergents d'évacuation se fera conformément aux instructions du Maître d'œuvre.

Ils seront maintenus conformes aux profils en travers requis et libres de tous obstacles ou débris et auront une pente continue de manière à éviter la stagnation des eaux de pluies.

Le Cocontractant maintiendra les fossés au profil, à ses frais, pendant toute la durée des travaux et jusqu'à la réception provisoire des travaux.

La mise en dépôt et l'épandage des terres provenant des déblais pour fossés en terre ne perturbera en rien ni la visibilité, ni le drainage et s'effectuera en dehors de l'assiette de la route, en aval des fossés et en dehors des champs cultivés et villages.

En tout état de cause, ces dépôts à proximité des fossés ou ailleurs devront être agréés par le Maître d'œuvre.

Article 23. CREATION D'EXUTOIRES AU BULLDOZER

L'emplacement des exutoires à exécuter au Bulldozer sera déterminé par le Maître d'œuvre quand les fossés et divergents ne seront plus fonctionnels compte tenu de la morphologie du terrain. Le Cocontractant aura à sa charge l'étude d'exécution des exutoires pour assurer un écoulement gravitaire naturel sans débordement.

Les exutoires seront exécutés au Bulldozer ou tout autre moyen mécanique équivalent.

L'exécution des exutoires se fera conformément aux instructions du Maître d'œuvre.

Ils seront maintenus conformes aux profils en travers requis et libres de tous obstacles ou débris et auront une pente continue de manière à éviter la stagnation des eaux de pluies.

Le Cocontractant maintiendra les exutoires au profil, à ses frais, pendant toute la durée des travaux et jusqu'à la réception provisoire des travaux.

La mise en dépôt et l'épandage des terres provenant des déblais pour exutoires ne perturbera en rien ni la visibilité, ni le drainage et s'effectuera en dehors de l'assiette de la route, en aval des exutoires et en dehors des champs cultivés et villages.

En tout état de cause, ces dépôts à proximité des exutoires ou ailleurs devront être agréés par le Maître d'œuvre.

Article 24. COUCHE DE ROULEMENT (RECHARGEMENT)

Avant exécution il sera procédé à une remise en forme de la plate-forme.

Les caractéristiques des matériaux de la couche de roulement ont été définies à l'article 11.5. Le rechargement se fera sur une largeur moyenne de 6 mètres en surface ou moins suivant le profil exigé, sur une épaisseur de 15 cm mesurée après compactage. La section transversale devra correspondre à celle spécifiée pour la plate-forme.

La mise en œuvre se fera à la teneur en eau optimale Proctor Modifié plus ou moins 2 points.

Le Cocontractant prendra les mesures qui s'imposent pour humidifier ou aérer le matériau de façon à obtenir la teneur en eau requise.

Le compactage de la couche de roulement sera jugée satisfaisant si la mesure de la densité in-situ donne un taux de compacité au moins égal à 95 % de la densité Proctor Modifié pour au moins 90 % des mesures. Une planche d'essai sera réalisée en vue de déterminer l'atelier de compactage et le nombre de passes nécessaires pour atteindre la compacité requise.

Il sera effectué au moins une mesure de densité in-situ au densitomètre à membrane tous les 200 mètres. Il sera également effectué une mesure de l'épaisseur de la couche de roulement tous les 500 mètres. Aucune épaisseur inférieure à l'épaisseur demandée ne sera tolérée.

Le Cocontractant a l'obligation de réaliser son autocontrôle. Le Maître d'œuvre procédera à tous les essais de contrôle nécessaires soit avec son propre matériel, soit en faisant appel à un Laboratoire agréé. Si sur une section donnée, ces essais donnent plus de 20% de résultats hors spécification, le Cocontractant reprendra le compactage. Et si une mesure de l'épaisseur de la couche de roulement donne un résultat inférieur à 0,15 mètres, la section correspondante sera scarifiée, rechargée et compactée de nouveau jusqu'à l'obtention de l'épaisseur et de la compacité requises.

32.2 Implantation - Tolérances

Les tolérances d'implantation de l'ouvrage sont les suivantes :

- en nivellement ± 5 cm
- en plan ± 10 cm

En outre le décrochement entre deux plaques voisines ne doit pas excéder 10 mm.

32.3 Remblaiement

La buse est à l'intérieur d'un bloc technique en matériau de couche de fondation, de forme trapézoïdale dont les bases inférieure et supérieure sont égales respectivement à cinq diamètres et trois diamètres. Si l'ouvrage est en tranchée, le bloc technique est rectangulaire de largeur égale à un diamètre plus 1 m de chaque côté pour permettre le passage de l'engin de compactage.

Ce bloc est monté en plusieurs couches de 15 cm d'épaisseur au maximum. La montée du remblai doit s'effectuer de manière symétrique de part et d'autre de la buse. L'épaisseur de couverture minimale au-dessus de l'arête supérieure de la buse est déterminée en fonction de l'abaque du fournisseur et de l'épaisseur des tôles (minimum étant $\text{Ø}/2+10$ cm, (Ø étant le diamètre de la buse),).

Le Cocontractant prend les dispositions nécessaires (légères pentes transversales et éventuellement longitudinales, réalisation et entretien d'ouvrages provisoires de drainage, fermeture de la plate-forme, etc.) pour éviter toute stagnation d'eaux pluviales, étant entendu que l'écoulement de ces eaux doit toujours se faire vers l'extérieur et non vers la buse.

La compacité est au moins égale à 95 % de l'OPM.

Dans le cas de double buse, le remblaiement ne sera entrepris qu'après le montage des deux éléments et il sera conduit de façon à associer en même temps l'ensemble de l'ouvrage.

Les ouvrages amont et aval des buses seront réalisées en maçonnerie de moellons. Ils seront exécutés conformément aux plans fournis dans le dossier d'appel d'offres; ce sont des têtes droites avec murs en retour ou en aile.

Le Maître d'œuvre pourra donner son accord sur une fabrication en béton cyclopéen, après vérification des plans fournis par le Cocontractant. Le Maître d'œuvre pourra dans certains cas exceptionnels donner un accord sur des têtes de buse en perrés.

Article 25. AMENAGEMENTS D'OUVRAGES EXISTANTS

Des aménagements ou allongements d'ouvrages existants sont prévus dans le cadre du présent marché. Ceux-ci porteront sur les dalots, passages des buses, caniveaux, ponts semi-définitifs, etc.

Les allongements seront réalisés en buses métalliques, en béton ou en maçonneries suivant les caractéristiques de l'ouvrage existant.

La technique de reprise pour chaque ouvrage fera l'objet de la part du Cocontractant d'une proposition détaillée soumise à l'agrément du Maître d'œuvre. Celle-ci comprend tous les dessins d'exécution, métrés et note de calcul éventuel.

Les parties en allongement pourront être, suivant leur importance, soit solidaires et former corps avec l'ancien ouvrage, soit séparées par un joint transversal de quatre (4) mm, constitué d'un produit bitumineux.

Article 26. GABIONS

34.1 Mise en œuvre des gabions

Les gabions ne pourront être mis en place qu'après notification de l'acceptation de la qualité des treillis métalliques au Cocontractant.

Le gabion reçu à pied d'œuvre sera au moment de son utilisation, déplié de façon que toutes ses faces reposent à plat sur le sol. Les quatre faces latérales seront relevées pour former une caisse dont le couvercle restera ouvert, puis le gabion sera ainsi posé sur l'emplacement définitif qui lui est destiné.

Si le gabion doit être juxtaposé à d'autres déjà en place, ses faces de contact seront parfaitement appliquées contre les gabions voisins : on utilise à cet effet un maillet de bois.

Les quatre arêtes verticales seront cousues avec le fil de fer galvanisé; pour les gabions en contact les uns des autres, les coutures des arêtes des gabions en cours de montage se feront en englobant les arêtes des gabions déjà en place. Les arêtes horizontales des gabions en contact, y compris l'arête d'articulation du couvercle du gabion en cours de pose, seront ligaturées ensemble avant tout commencement de remplissage de ce gabion.

Toutes les coutures seront faites en utilisant un fil de fer galvanisé, parfaitement tendu, en effectuant au moins un tour complet à ligaturer par longueur de maille de gabion.

L'utilisation de pince ou tenaille pour obtenir la tension du fil de ligature est formellement prohibée ; cette tension est obtenue par traction sur une petite barre de bois ou d'acier sur laquelle a été enroulée l'extrémité libre du fil.

Enfin, les gabions seront soigneusement contreventés :

- avant remplissage par la mise en place des tirants verticaux,

- pendant le remplissage par la mise en place des tirants horizontaux et des tirants d'angle.

34.2 Remplissage

En cours de remplissage, on donne une forme rigide aux faces verticales libres de la cage en disposant le long des arêtes verticales, non reliées à des gabions en place, des piquets qui ont pour but d'assurer une tension parfaite des faces libres.

Le remplissage du gabion s'effectue à la main en rangeant sommairement les moellons les plus gros le long des parois des cages.

Les dernières rangées de moellons sont disposées de telle sorte que la surface supérieure soit bien dans le plan des arêtes supérieures des gabions (tolérance admise : $\pm 3\%$).

Si un moellon ne présentant pas les qualités requises se trouve à l'intérieur du gabion, le Maître d'œuvre est en droit d'exiger qu'il soit entièrement vidé et rempli de nouveau aux frais exclusifs du Cocontractant.

Après achèvement du remplissage du gabion, les piquets d'angle sont retirés et le couvercle est rabattu. Les trois arêtes libres du couvercle sont tordues, tous les 20 cm, avec les arêtes des pièces correspondantes, à l'aide d'un levier en fer. La fermeture est complétée par une couture des trois arêtes supérieures. On se dispense de coudre les arêtes libres destinées à être ligaturées avec des gabions à juxtaposer.

Article 27. MAÇONNERIES

Les maçonneries prévues pour la construction des ouvrages seront réalisées dans l'esthétique et le type de l'ouvrage intéressé (forme et dimensions des pierres, joints etc.) sous réserve du respect des règles de l'art.

Les moellons seront mis en place à bain de mortier après avoir été arrosés. Les faces vues des maçonneries devront être régulières. Les épaisseurs minimales ne devront pas être inférieures à quinze (15) cm.

La finition des joints de parements se fera à l'aide d'un mortier M 450.

Les perrés sur remblais ne seront exécutés qu'après accord du Maître d'œuvre notamment sur la préparation de la surface de pose.

Les fossés maçonnés seront mis en œuvre à partir d'un gabarit mis en place sur les implantations réceptionnées par le Maître d'œuvre.

Le mortier de liaison sera dosé à quatre cent (400) kg de ciment par m³ de sable (M 400).

Article 28. MORTIERS ET BETONS

36.1 Mortier

Le mortier M 400 sera dosé à quatre cent (400) kilogrammes de ciment par mètre cube de sable sec.

Lorsque l'épaisseur de mortier M 400 à mettre en œuvre excédera vingt (20) millimètres, on utilisera un micro-béton dosé à quatre cents (400) kilogrammes de ciment dont la composition sera préalablement soumise à l'agrément du Maître d'œuvre.

36.2 Bétons

Les bétons armés en élévation seront dosés à 350 kilogrammes de ciment par mètre cube (B 350) et vibrés pendant la mise en œuvre.

Les bétons B 350 pour béton armé d'ouvrage d'art ou dalot devront avoir une résistance minimale à la compression de 270 bars à 28 jours.

Suivant le volume de béton à réaliser, le Maître d'œuvre pourra réaliser des essais de contrôle de qualité par ses moyens propres ou, s'il le juge nécessaire, demander à un Laboratoire agréé d'effectuer tous les essais nécessaires afin de vérifier la qualité du béton.

S'il arrive que les résistances minimales demandées ne soient pas atteintes, ces essais seront réputés à la charge du Cocontractant et le Maître d'œuvre décidera des mesures à prendre concernant l'ouvrage incriminé.

La composition du béton B.150, pour le béton de propreté, sera telle que le volume de granulats moyens et gros soit le double de celui du sable.

Article 29. ENROCHEMENTS

Les enrochements destinés à la protection des berges ou des exutoires amont et aval des ouvrages seront fournis par le Cocontractant et proviendront des carrières agréées par le Maître d'œuvre.

Les enrochements sont exécutés sur ordre du Maître d'œuvre.

Les moellons sont placés à la main sur un lit de fondation préalablement excavé, réglé et approuvé par le Maître d'œuvre.

Le placage d'enrochements doit être au moins égal à 1,5 fois le diamètre moyen des enrochements utilisés et d'une épaisseur minimale, sous ouvrage et en protection de berge, de 60 cm.

Lorsque le talus de remblai est instable, une couche filtrante en sable ou gravier sera placée entre le talus et les enrochements sur une épaisseur de 15 à 20 cm. Si la base du talus est accessible en basses eaux, un massif d'ancrage sera mis en place à la base des enrochements, dans une tranchée trapézoïdale de 1 à 1,5 m de profondeur sur 1 à 2 m de largeur en fond.

Article 30. PLATELAGE

Avant leur utilisation sur chantier, les bois devront être traités contre les parasites xylophages (insectes, larves, champignons) par trempage en solution aqueuse. Les traitements par trempage «longue diffusion» de 15 jours ou «rapide diffusion» de 24 h devront correspondre aux produits utilisés et seront proposés au Maître d'œuvre par le Cocontractant pour agrément.

Article 31. BARRIERES DE PLUIES: CONSTRUCTION ET GESTION

En vue de préserver l'intégrité de la route, ses ouvrages et ses annexes pendant les grandes saisons des pluies nécessitant la suspension des travaux, des barrières de pluies sont construites dans le cadre d'une autre entreprise sur chaque route objet du présent marché

Le Cocontractant aura la charge de préserver ces barrières des pluies et toutes les signalisations connexes pendant la réalisation des travaux. Il réparera à ses frais tous dégâts subis du fait de son entreprise. "

Pendant la durée des travaux, la gestion de ces barrières de pluies sera à la charge du Cocontractant.

Article 32. SIGNALISATION VERTICALE

La signalisation verticale (type des panneaux, texte, taille et police des caractères, positionnement sur le profil en long, implantation sur l'accotement) est proposée au Maître d'œuvre qui dispose d'un (1) mois pour approuver ces dispositions.

42.1 Implantation

Position latérale des panneaux

- les panneaux sont disposés sur les accotements de la route, à une distance de 1,00 m du bord extérieur de la chaussée,
- pour éviter le phénomène de réflexion spéculaire, le plan de la face avant du panneau doit être légèrement tourné vers l'extérieur de la route (environ 2 degrés).

Position verticale des panneaux :

- la hauteur sous panneau est fixée à 2,00 m au-dessus du niveau fini de l'accotement,
- si plusieurs panneaux sont placés sur un même support, cette hauteur est celle du panneau inférieur.

Disposition des panneaux :

- les panneaux d'avertissement sont implantés à une distance de 150 m du danger,
- les panneaux et leur éventuel panneau associé sont placés sur le même support,
- les ouvrages présentant un danger particulier sont signalés par des balises.

42.2 Ancrage et fondation

Les fondations doivent être exécutées très soigneusement. En particulier la partie supérieure visible des socles est lissée et arasée au niveau de l'accotement

Les supports des panneaux sont scellés dans un massif de béton B 350 de dimensions 0,40 x 0,40 x 0,50 m.

Article 33. BORNES

L'emplacement, les inscriptions et la couleur des peintures des bornes sont agréés par le Maître d'œuvre.

Elles sont réalisées en béton B 300. Leurs formes et leurs dimensions sont celles agréées par le Maître d'ouvrage. L'encastrement dans le sol pour fondation doit être de l'ordre de 40 cm.

Les surfaces des bornes faisant saillie du sol sont peintes avec 3 couches d'une peinture agréée par le Maître d'œuvre.

Les inscriptions (texte et taille des caractères) sur les bornes sont définies au Cocontractant par le Maître d'œuvre. Elles comportent :

- sur chaque face dans le sens de circulation, le nom et le kilométrage de la localité la plus proche, le nom et le kilométrage de la ville la plus proche,
- sur la tranche, la distance par rapport à l'origine de la route,
- sur la calotte, la classe et le numéro de la route.

Article 34. PLANTATION D'ARBRES

Le Cocontractant plante et entretient les arbres jusqu'à la réception définitive des travaux; tout arbre mort pendant le délai de garantie doit être remplacé à ses frais.

Article 35. TRAITEMENT DE BOURBIERS

Un bournier est un défoncé de la chaussée avec perte de profil. Il peut également constituer une somme de défoncés isolés sur différents profils de la même route. Il s'agit couramment des zones de pente, ou des zones de points bas dont le matériau support présente une faible résistance mécanique.

Les opérations de traitement des bourniers sont menées durant la phase 2 (saison pluies).

Après la suspension des travaux pour cause de pluies abondantes, l'équipe de projet localise et définit contradictoirement la longueur des bourniers à traiter, qu'elle regroupe sur un même tronçon de route ou en séries de bourniers de 200 mètre linéaires en moyenne.

Le traitement des bourniers consiste à l'exécution des travaux ci-dessus énumérés, afin de rendre la zone incriminée stable et exempte de tout poinçonnement et comprend :

- L'extraction des matériaux de mauvaise tenue ;
- La création des fossés et des exutoires en vue d'un drainage ;
- La préparation de l'assise ;
- Le transport et a mise en œuvre des matériaux de substitution ;
- Le compactage éventuel et toutes sujétions liées au respect des prescriptions environnementales.

L'ex tract agréé par le Maître d'œuvre, s'exécuteront avec le matériel approprié.

L'extraction des matériaux de mauvaise tenue se fera jusqu'à obtention d'un support présentant une meilleure résistance mécanique.

Le sol support pourra être amélioré avec des enrochements afin de limiter au maximum le poinçonnement. Cet enrochement obéira aux conditions d'utilisation des matériaux définies dans l'article 32 du CCTP.

Le matériau de substitution correspondant obéira aux caractéristiques définies pour l'utilisation des remblais courants en zone de purge et de bournier, tels que définies dans l'article 11 du présent CCTP.

La zone traitée devra être protégée avec un drainage longitudinal ou éventuellement transversal par la création des fossés et exutoires sur des distances prescrites par le Maître d'œuvre, telle que définie dans les prescriptions des articles 23, 24.1, et 24.2 du présent CCTP.

L'entrepreneur prendra soin à chaque zone de bournier traitée, d'adjoindre un rapport présentant entre autres pour les mêmes profils, la situation visuelle avant et après les travaux sur photo numérique en couleur.

Article 36. DEGAGEMENT AU BULLDOZER

Une section de route nécessite un bulldozing ou dégagement au bulldozer, dès lors que sa dégradation rapide ou avancée à cause d'un sol support inapte à la circulation routière, ne permet plus d'entreprendre avant toute intervention, l'exécution des tâches classiques d'entretien routier telles que les déblais en dépôt ou la mise en forme, dont le coût serait onéreux, ou l'effort trop important. C'est pourquoi l'intervention préalable du bulldozer dans le sens d'aplanir la plate forme, de supprimer tous les encaissements, de déforester, de déblayer les bourniers, s'avère indispensable avant toute autre tâche de finition qui donnera le profil et le confort nécessaires à la chaussée.

Le bulldozing ou dégagement au bulldozer, s'exécute sur toute l'emprise de la route existante et comprend en plus des tâches énumérées ci-dessus, le décapage éventuel de la terre végétale, ou l'abattage et le dessouchage des arbres se trouvant dans l'emprise de celle-ci. Cette opération consiste également à redonner à une chaussée vieillissante, la largeur nécessaire, afin qu'après implantation pour la création des fossés rémunérés par ailleurs, la route retrouve sa largeur telle que

définie dans le profil en travers type.

Les terres provenant du bulldozing ou tout autre produit seront entreposées hors de l'emprise de la route, ou en un lieu agréé par le Maître d'œuvre, de manière à ne constituer aucun obstacle pour l'écoulement des eaux.

CHAPITRE IV : MODE D'ÉVALUATION DES TRAVAUX

Article 37. CONDITIONS GÉNÉRALES D'ÉVALUATION

Les ouvrages et prestations sont rémunérés au Cocontractant par application des prix du bordereau aux quantités réellement exécutées, conformément aux prescriptions du marché. Ces quantités doivent être constatées et approuvées par le Maître d'œuvre.

Le Cocontractant est réputé avoir une parfaite connaissance de toutes les conditions et sujétions imposées pour la bonne exécution des travaux, et de toutes les conditions locales susceptibles d'avoir une influence sur cette exécution, et notamment :

- de la nature et de la qualité des sols et terrains,
- des conditions de transport et d'accès sur les sites,
- du régime normal des eaux et des pluies dans la région concernée par le projet,
- de toutes les sources d'approvisionnement en eaux exploitables.

Il ne peut de ce fait élever aucune réclamation ayant pour base des difficultés ou sujétions imprévues, en dehors des cas de force majeure définie au CCAP.

Les prix du bordereau rémunèrent forfaitairement toutes les dépenses relatives à la bonne exécution des travaux et incluent :

- tous les frais de main- d'œuvre,
- les dépenses entraînées par la réglementation sur l'hygiène et la sécurité des travailleurs, et par le respect du code de la route et du code du travail,
- le coût des fournitures diverses telles que ciment, fer, bitume, carburants, lubrifiants, ingrédients, etc., et leur transport sur le chantier quelles que soient leur provenance et le lieu d'approvisionnement,
- les frais de levés topographiques et d'implantation, de report et de dessin,
- les frais de piquetage de l'itinéraire,
- les frais d'autocontrôle des travaux exécutés,
- les frais d'aménagement des sites d'emprunt et de dépôt, des pistes provisoires de toute nature pour accès aux carrières, emprunts et points d'eau,
- les frais inhérents au maintien de la circulation pendant les travaux, comprenant l'aménagement et l'entretien de déviations, l'entretien de la route existante, la mise en place et le maintien d'une signalisation adéquate, et ce jusqu'à la réception provisoire,
- tous les frais d'installations de chantier, d'amortissement du matériel et outillage, de gardiennage,
- la suppression de toutes les installations provisoires et la remise en état des lieux,
- la remise en état des abords de chantier,
- tous les frais d'acheminement et de repli du matériel, matières et outillage,
- les faux frais et les coûts des sujétions de parfaite exécution et de fabrication permettant d'obtenir les qualités définies par le cahier des charges,

- toutes les sujétions ainsi que tous les aléas, frais généraux et bénéfice de le Cocontractant,
- toutes les charges d'entretien pendant le délai de garantie.

La réalisation de tous les essais géotechniques et la conformité des résultats de ces essais aux exigences du présent CCTP conditionnent la prise en attachement des travaux.

Article 38. CONSISTANCE DES PRIX

La consistance des prix unitaires fournie par le Cocontractant est définie au CCAP.

Article 39. DEFINITION DES PRIX ET EVALUATION DES TRAVAUX

Les ouvrages réalisés seront payés au Cocontractant par application des prix du bordereau aux quantités des travaux évalués selon les prescriptions du présent article.

En cas de constatation de travaux supplémentaires dont les prix unitaires ne sont pas définis dans le bordereau des prix unitaires, le Maître d'œuvre se réserve le droit d'appliquer ses prix unitaires de références.

Le Cocontractant sera astreint au maintien de la circulation sur son chantier sans prétendre à une rémunération particulière et ce jusqu'à la réception provisoire de la route.

Pendant les pluies en cours de chantier, il devra même gérer à ses frais les barrières de pluies existantes.

La définition de chaque prix et le mode d'évaluation des travaux sont donnés dans le bordereau des prix unitaires. Cette définition est complétée par les éléments suivants :

SERIE 100 : NETTOYAGE ET TERRASSEMENTS

DEBOUSSAILLAGE (prix n° TM101)

La quantité à prendre en compte, constatée contradictoirement, est le METRE CARRE (m²) mesuré horizontalement, en accord avec le maître d'œuvre et les directives en vigueur au MINTP.

DEFORESTAGE (prix n° TM102a)

La quantité à prendre en compte, constatée contradictoirement, est le METRE CARRE (m²) mesuré horizontalement, quel que soit l'état de chacun des deux accotements.

ABATTAGE D'ARBRES ISOLES (prix n° TM103)

Ce prix rémunère l'abattage d'arbres isolés dont la définition est fournie aux articles 16 et 17 du présent CCTP.

DEBLAIS ORDINAIRES EN DEPOT (prix n° TM104)

Ce prix rémunère la réalisation des déblais en terrains de toute nature, à l'exclusion des terrains dits rippables rémunérés par le prix n° TM105, et des déblais rocheux rémunérés par le prix n° TM106.

La quantité à prendre en compte est le METRE CUBE (m³) mesuré en place avant extraction, résultant d'attachements contradictoires.

REMBLAIS PROVENANT D'EMPRUNT (Prix TM108)

Ce prix rémunère la réalisation de remblai en provenance d'emprunts de diverses natures pour l'exécution de tous remblais en grande ou petite masse, conformément aux

spécifications du présent CCTP. Il comprend également le malaxage éventuel pour les matériaux composés.

La quantité à prendre en compte est le METRE CUBE (m3) mesuré après mise en place, résultant d'attachements contradictoires.

PURGES (prix n° TM109)

La quantité à prendre en compte résulte du métré contradictoire des quantités totales, après compactage, de matériaux réellement remis en place.

REPROFILAGE - COMPACTAGE (prix n° TM112)

La quantité à prendre en compte est le mètre carré, mesuré selon la pente de l'axe de la chaussée, réellement traitée entre bords intérieurs des fossés, s'ils existent.

REPROFILAGE LOURD SANS APPORT DES MATERIAUX (PRIX N° TM112A)

La quantité à prendre en compte est le mètre carré, mesuré selon la pente de l'axe de la chaussée, réellement traitée entre bords intérieurs des fossés, s'ils existent.

SERIE 300 : ASSAINISSEMENT-DRAINAGE

FOURNITURE ET POSE DE BUSES METALLIQUES (prix n° TM307)

Ces prix rémunèrent la fourniture à pied d'œuvre, le montage et la mise en place de buses métalliques conformément au plan type du dossier d'appel d'offres, au dossier d'exécution et aux spécifications du présent CCTP.

Ces prix s'appliquent au METRE LINEAIRE (ml) de buse mis en œuvre et réceptionné selon le diamètre. Les longueurs à prendre en compte résultent des plans d'exécution approuvés.

PUISARD POUR BUSE (prix n° TM309)

Ces prix rémunèrent l'exécution de puisard pour buses conformément au plan type du dossier d'appel d'offres, au dossier d'exécution et aux spécifications du présent CCTP.

Ces prix s'appliquent à l'UNITE (U) aux quantités réellement exécutées et constatées contradictoirement.

TETE POUR BUSE (prix n° TM310)

Ce prix rémunère l'exécution de tête en maçonnerie pour buses conformément au plan type du dossier d'appel d'offres, au dossier d'exécution et aux spécifications du présent CCTP.

Ces prix s'appliquent à l'UNITE (U) réellement exécutée et constatée contradictoirement.

CHAPITRE V : PROTECTION DE L'ENVIRONNEMENT

Article 40. INSTALLATIONS DE CHANTIER

Le Cocontractant proposera au Maître d'œuvre, avant le début des travaux, le lieu de ses installations de chantier et sollicitera par note verbale (rapport de chantier faisant foi) son autorisation d'installation.

Le site doit être choisi en dehors des zones sensibles, afin de limiter le débroussaillage, l'arrachage d'arbustes, l'abattage des arbres. **Dans la zone d'installation de chantier, l'élagage et l'abattage des arbres dont le diamètre mesuré à 1m du sol est supérieur à 20 cm seront réalisés après accord préalable du Maître d'œuvre.**

L'installation de chantier devra intégrer la construction des forages afin de compenser d'une part, la disponibilité d'eau potable pour les populations qui serait mise en cause par la réalisation des travaux et d'autre part, pour la bonne réalisation des travaux dans les zones établies de carence d'eau.

Le site doit prévoir un drainage adéquat des eaux sur l'ensemble de sa superficie. Les aires d'entretien et de lavage des engins devront être bétonnées et prévoir un puisard de récupération des huiles et des graisses. Ces aires d'entretien devraient avoir une pente vers un puisard réalisé pour l'occasion et vers l'intérieur de la plate-forme afin d'éviter l'écoulement des produits polluants vers les sols non revêtus.

A la fin des travaux, le Cocontractant réalisera tous les travaux nécessaires à la remise en état des lieux. Le Cocontractant devra replier tout son matériel, engins et matériaux. Il devra démolir toute installation fixe, telle que fondation, support en béton ou métallique, etc. démolir les aires bétonnées, décontaminer le sol si tel a été le cas, soit d'une manière générale remettre le site dans son état le plus proche possible de son état initial. Il ne pourra abandonner aucun équipement ni matériaux sur le site, ni dans les environs. Pour la mise en dépôt de matériaux de démolition, le Cocontractant doit obtenir l'approbation du site du Maître d'œuvre. Les matériaux sont à recouvrir d'une couche de terre, et le site recevoir un drainage adéquat afin d'éviter toute érosion.

Après le repli du matériel, un procès-verbal établi sous la responsabilité de la mission de contrôle constatera la remise en état du site. Il devra être dressé et joint au P.V. de la réception des travaux. Le paiement du forfait de repli du matériel ne pourra être rémunéré qu'à la vue de ce P.V. constatant la remise en état du site.

Article 41. OUVERTURE DE CARRIERE, GITE OU EMPRUNT TEMPORAIRE

Le Cocontractant devra demander les autorisations prévues par les textes et règlements en vigueur :

- Loi n° 001 du 16 avril 2001 portant code minier ;
- Décret n°2002/048/PM du 26 mars 2002 fixant les modalités d'application de la loi n°001 du 16 avril 2001 portant code minier

Il prendra à sa charge tous les frais y afférents, y compris les taxes d'exploitation et les frais de dédommagements éventuels au propriétaire.

En cas de nécessité de nouveaux sites d'emprunt, le Cocontractant devra obligatoirement demander l'accord préalable du Maître d'œuvre (note verbale

consignée dans le rapport de chantier obligatoire). Les critères suivants doivent être respectés :

- distance du site à au moins 30 m de la route ;
- distance du site à au moins 100 m d'un cours d'eau, ou d'un plan d'eau ;
- distance du site à au moins 100 m des habitations ;
- surface à découvrir limitée au strict minimum ;
- arbres de qualité (à l'appréciation du Maître d'œuvre) préservés et protégés.

Les aires de dépôts devront être choisies de manière à ne pas gêner l'écoulement normal des eaux et devront être protégées contre l'érosion. **Le Cocontractant devra également obtenir pour les aires de dépôt l'agrément du Maître d'œuvre (note verbale obligatoire consignée dans le rapport de chantier).**

Si les sites proposés, la méthode de l'exploitation et les aménagements prévus ne sont pas conformes aux directives environnementales, le Maître d'œuvre ne pourra donner son approbation et le Cocontractant devra proposer d'autres sites, soit modifier la méthode d'exploitation, ou proposer les aménagements conformes aux directives, sans que le Cocontractant puisse réclamer une indemnité quelconque.

Le Cocontractant supportera toutes les charges d'exploitation des lieux d'emprunt et notamment l'ouverture et l'aménagement des pistes d'accès, le débroussaillage et le déboisement, l'enlèvement des terres végétales ou des matériaux indésirables et leur mise en dépôt hors des limites de l'emprunt, ainsi que les travaux d'aménagement concernant la protection de l'environnement prescrits.

Le Cocontractant exécutera à la fin des travaux, les travaux nécessaires à la remise en état du site. Ces travaux comprennent :

- le régalaage des matériaux de découverts et ensuite le réglage des terres végétales afin de faciliter la percolation de l'eau, un engazonnement et des plantations si prescrits,
- le rétablissement des écoulements naturels antérieurs et l'aménagement de fossés de garde,
- la suppression de l'aspect délabré du site en répartissant et dissimulant les gros blocs rocheux,

Après la remise en état conformément aux prescriptions, un procès-verbal sera dressé et le dernier décompte ne pourra être réglé qu'à la vue du PV constatant le respect des directives de la remise en état.

Article 42. UTILISATION DE CARRIERE, GITE OU EMPRUNT CLASSE PERMANENT

Le Cocontractant devra demander les autorisations prévues par les textes et règlements en vigueur et prendra à sa charge tous les frais y afférents, y compris les taxes d'exploitation et les frais de dédommagements éventuels aux propriétaires.

Le Cocontractant veillera pendant l'exécution des travaux

- à la préservation et protection des arbres lors du gerbage des matériaux,
- aux travaux de drainage nécessaire pour protéger les matériaux mis en dépôts,
- à la conservation des plantations délimitant la carrière,
- l'entretien des voies d'accès et de service.

Article 43. CONTROLE DE LA VEGETATION SUR L'EMPRISE, ELAGAGE ET ABATTAGE DES ARBRES

Tous les déchets végétaux seront soigneusement enlevés des accotements, fossés ou ouvrage et évacués vers les zones désignées dans un endroit approprié loin de toute habitation. Il est strictement interdit de brûler sur place les déchets coupés.

Si le brûlis des déchets est autorisé en des lieux agréés par le Maître d'œuvre, le Cocontractant doit disposer d'une citerne de 10.000 litres et d'une pompe d'arrosage pour pallier les éventualités de propagation du feu aux villages, aux habitations, à la végétation ou zones de culture avoisinant le site.

Les opérations d'abattage et d'élagage d'arbres sont des opérations à caractère exceptionnel. Ces opérations seront réalisées après accord préalable du Maître d'œuvre dans les cas suivants :

- arbres situés dans l'emprise à débroussailler dont le diamètre mesuré à un mètre du sol est supérieur à 20 cm : au cas où le dessouchage des arbres ne peut être réalisé (reconstitution des trous de dessouchage avec la terre d'apport obligatoire), la coupe des arbres se fera au ras du sol (entre 5 et 10 cm).
- arbres surplombant les abords et menaçant de tomber sur la route et de barrer la circulation après une tornade. Toutes les branches surplombant la plate-forme seront coupées après accord du Maître d'œuvre suivant une verticale passant par la limite de débroussaillage.

Article 44. CHARGEMENT ET TRANSPORT DES MATERIAUX D'APPORT ET DE MATERIEL

Pour tous les transports de matériaux et matériels, quels qu'ils soient, le Cocontractant devra se conformer à la réglementation en vigueur, concernant les restrictions imposées aux poids et gabarits des engins et convois empruntant le réseau public et en particulier:

- la charge maximale par essieu, qu'il soit simple ou en tandem ;
- les dimensions des véhicules ;
- les convois exceptionnels de dimensions supérieures aux normes doivent faire l'objet d'une demande spéciale préalable ;
- les mesures de protection de l'environnement (perte de matériaux en cours de transport, poussières) ;
- le Cocontractant doit prendre toutes les dispositions nécessaires pour limiter la vitesse des véhicules sur le chantier: installation de panneaux de signalisation et porteurs de drapeaux ;
- humidifier régulièrement les voies de circulation dans les zones habitées ;
- prévoir des déviations vers des pistes et routes existantes.

Le Cocontractant doit mettre en place une signalisation mobile adéquate.

Article 45. BARRIERES DE PLUIES

Lors des travaux le Cocontractant doit veiller à l'application de la réglementation concernant les barrières de pluies. Ce règlement prévoit l'interdiction de circuler pour les véhicules pesant en charge plus de 3,5 tonnes, et des cars de transport en commun ayant plus de 12 personnes à bord. La circulation est interdite durant les pluies et durant les quatre heures suivant la fin de la pluie. Le Cocontractant est entièrement responsable de l'application du présent règlement lors de la réalisation de son chantier.

Article 46. SANCTIONS ET PENALITES

Il est rappelé au Cocontractant que l'article 79 de la loi cadre N°96/12 du 5 août 1996 prévoit une amende de deux millions (2.000.000) à cinq millions (5.000.000) de francs CFA et une peine d'emprisonnement de six (6) mois à deux (02) ans ou de l'une de ces deux peines seulement, pour toute personne ayant empêché l'accomplissement des contrôles et analyses prévus par la dite loi et/ou par ses textes d'application.

L'article 83 de la loi cadre N°96/12 du 5 août 1996 prévoit une amende de cinq cent mille (500.000) à deux millions (2.000.000) de francs CFA et une peine d'emprisonnement de six (6) mois à un (1) an ou de l'une de ces deux peines seulement, pour toute personne qui fait fonctionner une installation ou utilise un objet mobilier en infraction aux dispositions de ladite loi. En cas de récidive, le montant maximal des peines est doublé.

L'article 88 de la même loi cadre prévoit qu'une entreprise contrevenant ou ayant contrevenu à la loi lors des travaux ou travaux d'entretien routier sera exclue pour la période d'un an du droit de soumissionner.

Toute infraction aux prescriptions dûment notifiées par écrit (Ordre de Service) au Cocontractant par la mission de contrôle sera également consignée dans le cahier de chantier. Celui-ci pourra servir de pièce contractuelle en cas de litiges dans l'application des éventuelles sanctions.

La reprise des travaux ou les travaux supplémentaires découlant du non-respect des clauses reste à la charge du Cocontractant.

Pièce n°6: Cadre du Bordereau des Prix Unitaires hors TVA

N° PRIX	DESIGNATION	Prix en chiffre en F.CFA
1	<p>Installation de chantier y compris amenée et repli du matériel: Ce prix rémunère au forfait l'installation de chantier tel que décrit dans le CCTP:</p> <ul style="list-style-type: none"> - l'élaboration du projet d'exécution ; des plans et études complémentaire (Formulation de béton); -Le nettoyage des alentours du site d'implantation de l'ouvrage - l'amenée des installations de chantier ainsi que du Matériel et du personnel de l'Entreprise ; - La sécurisation du personnel de chantier (aux tiers, contre tout vandalisme, et toutes sujétions...) ; - l'édification où la location d'un magasin d'approvisionnement avec un bureau attenant où le cahier de chantier et les pièces graphiques seront disponibles en permanence (édification d'un abri au site des travaux) ; - Il sera payé à Soixante-dix pourcent (70%) après que le matériel et les installations soient mis en place et approuvée par le maître d'œuvre. Les trente pour cent (30%) restants seront réglés après le repli des installations. Ce prix rémunère forfaitairement l'installation de chantier. - Les études géotechniques au cas échéant sur avis du l'ingénieur <p>le forfait à : francs CFA</p>	
101	<p>Fouille en terrain ordinaire ou au lit de rivière : Ce prix rémunère au mètre cube la réalisation des fouilles en masse pour fondation, il comprend: l'excavation des terres, roches sur l'emprise réservé à recevoir les différentes semelles. Le mètre cube à : francs CFA</p>	
102	<p>Remblai contigu à l'ouvrage : Ce prix rémunère au mètre cube la réalisation du remblai contigu à l'Ouvrage. Il comprend: l'identification des zones d'emprunt, le foisonnement de ces matériaux, le transport de celui-ci jusqu'au site des travaux, son étalage et son compactage jusqu'à l'atteinte de la compacité souhaité, l'apport des matériaux de bonne qualité.</p> <p>le mètre cube à : francs CFA</p>	
201	<p>Démolition de l'ouvrage défectueux : Ce prix rémunère au forfait la démolition de l'ouvrage défectueux, il comprend: l'enlèvement des troncs d'arbres et bois servant de platelage.</p> <p>Le mètre cube à : francs CFA</p>	
202	<p>Mise en place des enrochements : Ce prix rémunère au mètre cube la réalisation d'un enrochement sous les semelles. Il comprend l'approvisionnement en matériaux nécessaire, la mise en œuvre de celui-ci (pose des pierres solidarisé à l'aide d'un mortier dosé à 250 Kg/m3 de ciment). le mètre cube à : francs CFA</p>	
203	<p>Culée en maçonnerie cyclopéenne : Ce prix rémunère au forfait la réalisation de la culée en maçonnerie cyclopéenne. Il comprend: l'approvisionnement en matériaux nécessaire et leur mise en œuvre :</p> <p>Le forfait à: francs CFA</p>	
301	<p>Balise en bois: ce prix rémunère à l'unité la réalisation des balises en bois. Il comprend: la fourniture du bois et la mise en place du bois y compris toutes sujétions de mise en œuvre</p> <p>l'unité à : francs CFA</p>	
302	<p>Panneaux de signalisation de type A: Ce prix rémunère à l'unité la fourniture et la pose des panneaux de signalisation. il comprend: la fourniture des panneaux en tube métallique de 63 et d'un tableau triangulaire en tôle métallique 10/10è et toutes sujétions de mise en œuvre.</p> <p>l'unité à : francs CFA</p>	

Piècen°7: Detail Quantitatif et Estimatif

Devis estimatif et quantitatif des travaux de construction d'un pont définitif sur la rivière Chi Yondjeu sur la route Inter RP15 - ecole publique de Bankambé - Fondjanti - Bakambé

Prix N°	DESIGNATION DES TRAVAUX	Unité	Prix Unitaire	A exécuter	
				Quantité	Montant
LOT 000: INSTALLATIONS					
TM001	Installation de chantier	ft	-	1,00	0
TM002	amené et repli du matériel	ft	-	1,00	0
SOUS TOTAL LOT 000					0
LOT 100: NETTOYAGE ET TERRASSEMENT GENERAUX					
TM101	débroussaillage	m ²		600,00	0
TM108a	Remblai en graveleux latéritique	m ³	-	720,00	0
TM112	Reprofilage compactage	m ²	-	10000,00	0
Sous Total LOT 100:					0
LOT 300: ASSAINISSEMENT - DRAINAGE					
TM304	curage du lit du cours d'eau	m ²		100,00	0
TM314	enrochement	m ³		32,70	0
TM315	barbarcanes	u		32,00	0
Sous Total SERIE 300 :					0
LOT 400: OUVRAGES D'ART					
TM407	fouille en terrain ordinaire	m ³		156,40	0
TM413	remblai contigu aux ouvrages	m ³		134,00	0
TM415	démolition d'ouvrage en maçonnerie	m ³		64,07	0
TM409	culee en maçonnerie de maçonnerie de moellon	u		2,00	0
TM423a	béton de propreté dosé 150kg/m ³	m ³		9,00	0
TM423e	béton armé dosé à 350kg/m ³	m ³		45,55	0
TM430c	fourniture et pose des poutres IPE450	ml		44,00	0
TM431a	coffrage ordinaire	m ²		120,00	0
TM432	échaffaudage	ff		1,00	0
TM438	gargouille	u		6,00	0
TM441	étude géotechnique et d'exécution	ff		1,00	0
Sous Total SERIE 400 :					0
SERIE 500 :SIGNALISATION ET EQUIPEMENTS DE SECURITE					
TM501c	Garde-corps mixte	ml		20,00	0
TM516a	panneaux de signalisation de type A	u		2,00	0
TM528a	Balise en bois	u		8,00	0
TM530	maintien de la circulation	ff		1,00	0
TOTAL SERIE 500					0
SERIE 600 :DIVERS					
TM606a	Peinture anti corrosive	m ²		76,73	0
TOTAL SERIE 600					0
TOTAL HT					0
TVA (19,25%)					0
AIR (5,5%)					0
TOTAL TTC					0
NET A MANDATER					0

Pièce n°8: Cadre du sous-détail des prix

N°	Rendement journalier		Quantité totale	Unité	Durée d'activité (jours)
MAIN D'ŒUVRE	Désignation:				
	Catégorie	Nbre	salaire/jours	Jours ouvrés	Montant
TOTAL A					
MATÉRIEL ET ENGIN	Désignation	Nbre	Taux/jour	Jours ouvrés	Montant
TOTAL B					
MATÉRIAUX ET DIVERS	Désignation	Unité	Quantité	PU	PT
TOTAL C					
D	TOTAL COÛTS DIRECTS			A+B+C	
E	Frais Généraux de Chantier			(x%) D	
F	Frais Généraux de Siège			(x%) D	
H	COÛT DE REVIENT			D+E+F	
I	Risques + Bénéfices			(x%) H	
P	PRIX DE VENTE TOTAL HORS TAXE			H+I	
V	PRIX DE VENTE UNITAIRE HORS TAXES			P/Qté	

Pièce n°9: Modèle de marché

REPUBLIQUE DUCAMEROUN

Paix-Travail-Patrie

[Indiquer l'Autorité Contractante]

REPUBLIC OF CAMEROON

Peace-Work-Fatherland

[Indicate the Contracting Authority]

MARCHEN° ____/C/BKOU/SG/CIPM-RTE/2020

Passé après Appeld'Offres N° /AONO/C/BKOU/SG/CIPM-RTE/2020

Maître d'Ouvrage: [indiquer le nom et son adresse complète]

TITULAIRE : [indiquer le titulaire et son adresse complète]

B.P: __ à __, Tel __ Fax: _____

N° R.C: __ A à _____

N° Contribuable: _____

RIB : _____

OBJET : Exécution de travaux _____;

Lot n° _____; Réseau _____

LIEU : Région _____

DELAID'EXECUTION : _____ (_____) mois

MONTANT EN FCFA :

TTC	
HTVA	
T.V.A	
AIR	
Net à mandater	

FINANCEMENT : [Indiquer source de financement]

IMPUTATION : [Acompléter]

SOUSCRIT, LE _____

SIGNE, LE _____

NOTIFIE, LE _____

ENREGISTRE, LE _____

Entre:

L'administration camerounaise, représentée par _____

Dénommée ci-après «L'Autorité Contractante»

D'une part,

Et

L'Entreprise _____

B.P: _____ Tel _____ Fax: _____

N°R.C: _____

N°Contribuable: _____

Représentée par Monsieur _____, son Directeur Général, dénommée
ci-après «l'entrepreneur»

D'autre part,

A été convenu et arrêté ce qui suit:

Sommaire

Titre I : Cahier des Clauses Administratives Particulières (CCAP)

Titre II : Cahier des Clauses Techniques Particulières (CCTP)

Titre III : Bordereau des Prix Unitaires (BPU)

Titre IV : Détail ou Devis Quantitatif et Estimatif (DQE)

Page _____ et Dernière du MARCHE N° 06/M/F33/SP/CDPM-RTE/2020.

Passé après Appel d'Offres N° 06AONO/F33/SP/CDPM-RTE/2020.

Avec _____,

Pour l'exécution des travaux _____

Lot n° _____ ; Réseau _____

DELAID'EXECUTION : _____ (.....) mois

Montant du marché en FCFA:

TTC	
HTVA	
T.V.A	
AIR	
Net à mandater	

Lu et accepté par l'entrepreneur

[Lieu], le

Signé par _____

<<Autorité Contractante>>

[Lieu], le

[Lieu], le Enregistrement

Pièce n°10: Modèles

De documents à utiliser
par les Soumissionnaires

Table des modèles

Annexen °1	Modèle de soumission
Annexen	Modèle de caution de soumission
Annexen	Modèle de cautionnement définitif
Annexe° 5	Modèle de caution de retenue de garantie
Annexen °6	Cadre du planning
Annexe 8 : Déclaration d'intention de soumissionner	
Annexe 9 : Grille d'évaluation	

Annexen°1:Modèledesoumission

Je, soussigné.....[indiquer lenomet laqualité dusignataire]
représentant la société, l'entreprise ou le groupement⁽⁶⁾..... dont le siège social est à
..... inscritauregistredudommerce de..... souslen°.....

Après avoir pris connaissance de toutes les pièces figurant ou mentionnées au dossier d'Appel d'Offres y compris l'(es) additif(s), de l'appel d'offres [rappeler lenuméroet l'objet del'Appel d'Offres]:

- Après m'être personnellement rendu sur le site des travaux et avoir souverainement apprécié la situation et constaté la nature et les contraintes des travaux à réaliser
- Remets, revêtu de ma signature, le bordereau des prix unitaires ainsi que le devis estimatif établis conformément aux cadres figurant dans le dossier d'appel d'offres.

- Mesoumetsetm'engageà exécuterlestravauxconformémentaudossierd'Appeld'Offres, moyennant les prix que j'ai établis moi-même pour chaque nature d'ouvrage, lesquels prix font ressortir le montant de l'offre pour le lot n°..... à

- [enchiffres eten lettres] francs Cfa Hors TVA, et à
..... francs CFAT toutes taxes comprises. [enchiffres eten lettres]

- M'engage à exécuter les travaux dans un délai..... mois

- M'engage en outre à maintenir mon offre dans le délai..... jours [indiquer la durée de validité, en principe 90 jours pour les AON et 120 jours pour les AOI] à compter de la date limite de remise des offres.

- Le rabais est de :

Le Maître d'Ouvrage se libérera des sommes dues par lui au titre du présent marché en faisant donner crédit au compte n°..... ouvert au nom de..... auprès de la banque

..... Agence de.....

Avant signature du marché, la présente soumission acceptée par vous vaudra engagement entre nous.

Fait à..... le.....

Signature de.....

en qualité de..... dûment autorisé à signer les soumissions pour et au nom de.....

Annexen°2:ModèledECAUTIONDESOUSSION

A [indiquer Maître d'Ouvrage et son adresse], «MAITRE D'OUVRAGE»

Attendu que l'entreprise , ci-dessous désignée «les soumissionnaire», a soumis son offre en date du pour [rappeler l'objet de l'Appel d'Offres], ci-dessous désignée

«l'offre», et pour laquelle il doit joindre un cautionnement provisoire équivalent à [indiquer le montant]

francs CFA,

Nous [nom et adresse de la banque], représentée par [noms des signataires], ci-dessous désignée «la banque», déclarons garantir le paiement au Maître d'Ouvrage de la somme maximale de [indiquer le montant] Francs CFA, que la banque s'engage à régler intégralement au Maître d'Ouvrage, s'obligeant elle-même, ses successeurs et assignataires.

Les conditions de cette obligation sont les suivantes:

Si le soumissionnaire retire son offre pendant la période de validité prévue dans le Dossier d'Appel d'Offres; ou

Si le soumissionnaire, s'étant vu notifier l'attribution du marché par le Maître d'Ouvrage pendant la période de validité:

- omet à signer ou refuse de désigner le marché, alors qu'il est requis de le faire;

- omet ou refuse de fournir le cautionnement définitif du marché (cautionnement définitif), comme prévu dans celui-ci.

Nous nous engageons à payer au [Maître d'Ouvrage] un montant allant jusqu'au maximum de la somme stipulée ci-dessus, dès réception de sa première demande écrite, sans que le Maître d'Ouvrage soit tenu de justifier sa demande, étant entendu toutefois que dans sa demande le Maître d'Ouvrage notera que le montant qu'il réclame lui est dû parce que l'une ou l'autre des conditions ci-dessus, outouteslesdeux, sont remplies, et qu'il spécifiera quelle(s) condition(s) a(ont) joué.

La présente caution entre en vigueur dès sa signature et dès la date limite fixée par le Maître d'Ouvrage pour la remise des offres. Elle demeure disponible jusqu'au trentième jour inclus suivant la

fin du délai de validité des offres. Toute demande du MAITRE D'OUVRAGE tendant à la faire jouer devra parvenir à la banque, par lettre recommandée avec accusé de réception, avant la fin de cette période de validité.

La présente caution est soumise pour son interprétation et son exécution au droit camerounais. Les tribunaux du Cameroun seront seuls compétents pour statuer sur tout ce qui concerne le présent engagement et ses suites.

Signé et authentifié par la banque

à , le

[signature de la banque]

Annexen°3:Modèledecautionnementdéfinitif

Banque:

Référencedelacaution:N°.....

A[*indiquer le Maître d'Ouvrageet son adresse*]Cameroun, ci-dessous désigné le Maître d'Ouvrage»

attenduque ;
[*nometadressedel'entreprise*],ci-dessousdésigné

«l'entrepreneur», s'estengagé, enexécutiondumarchédésigné«lemarché», àréaliser

[*indiquerlanaturedestravaux*]

attenduqu'il ; eststipulé danslemarchéquel'entrepreneurremettra au Maître d'Ouvrageuncautionnement définitif, d'un montant égal à[*indiquer le pourcentage compris entre 2 et 5 %*] du montant de la tranchedumarchécorrespondante, commegarantiedel'exécutiondesesobligationsdebonnefin conformémentauxconditionsdumarché,

attenduque ; nousavonsconvenudedonneràl'entrepreneurcecautionnement.

Nous,.....

..... [*nometadressedebanque*],

représentéepar.....

[*nomsdesignataires*],

ci-dessousdésignée«labanque», nousengageonsàpayerauMaître d'Ouvrage, dansundélaimaximumdehuit(08)semaines, sursimpledemandeécritedececelui-cidéclarantquel'entrepreneurn'apasatisfaitàsesengagementscontractuelsautitredumarché, sanspouvoirdifférerlepaiementnisouleverdecontestationpourquelquemotifquecesoit, toutesommejusqu'àconcurrencedelasomme de.....

..... [*enchiffresetenlettres*]

Nousconvenonsqu'aucunchangementouadditifouaucuneautremodificationaumarchénouslibérerad'uneobligationquelconquenousincombantenvertuduprésentcautionnementdéfinitifet nousdérogeonsparlaprésenteàlanotificationdetoutemodification, additifouchangement.

Le présent cautionnement définitif prend effet à compter de sa signature et dès notification du marché. La caution est libérée dans un délai de[*indiquerledélai*]àcompterdeladatederéceptionprovisoiredestravaux.

Après le délai susvisé, la caution devient sans objet etdoitnous être automatiquement retournée sans aucune forme de procédure.

Toutedemandedepaiementformuléeparle Maître d'Ouvrage autitredelaprésentegarantie doit être faite par lettre recommandée avec accusé de réception, parvenue à la banque pendant la périodedevaliditéduprésentengagement.

Leprésentcautionnementdéfinitifestsoumispoursoninterprétationetsonexécutionaudroitcamerounais. Lestribunauxcamerounaisserontseulscompétentspourstatuersurtoutcequiconcernele présentengagementetsesuites.

Signéetauthentifiéparlabanque

à....., le.....

Annexen°5 : Modèle de caution de retenue de garantie

Banque:.....

RéférencedelaCaution:N°.....

A[*indiquer le Maître d'Ouvrage*]

[*AdresseduAutorité Contractante*]

ci-dessousdésigné«le Maître d'Ouvrage»

attendu que ;[*nom et adresse de l'entreprise*],

ci-dessousdésigné«l'entrepreneur»,s'estengagé,enexécutiondumarché,àréaliserlestravaux

de[*indiquerl'objetdestravaux*]

attenduqu'il ; eststipulé danslemarchéquelaretenue degarantiefixéeà[*pourcentageinférieureà10%à préciser*]
dumontantTTC dumarchépeutêtrereplacéeparunecautionssolidaire

attenduque ; nousavonsconvenudedonneràl'entrepreneurcettecaution,

Nous,..... [*nometadressedebanque*], représentée par

[*nomsdessignataires*],etci-dessousdésignée«labanque»,

Dèslors,nousaffirmonsparlesprésentesquenousnousportonsgarantsetresponsablesàl'égard

duMaître d'Ouvrage, au nom de l'entrepreneur, pour un montant maximum
de.....

[*enchiffresetenlettres*],correspondantà[*pourcentageinférieureà10%à préciser*]dumontantdumarché,

Et nous nous engageons à payer au Maître d'Ouvrage, dans un délai maximum de huit (08)
semaines,sursimpledemandeécritedecelui-cidéclarantquel'entrepreneurn'apassatisfaitàses engagements
contractuels ou qu'il se trouve débiteur du Maître
d'Ouvrageautitredumarchémodifiélecaséchéantparsesavenants,sanspouvoirdifférerlepaiementnisoulever
decontestationpour quelquemotifquecesoit,toute(s)somme(s)dansleslimitesdumontantégalà[*pourcentage
inférieureà 10% à préciser*]dumontant cumulé des travaux figurant dans le décompte définitif, sans que le
Maître d'Ouvrageaitàprouverouàdonnerlesraisonsnilemotifdesademandedumontantdelasomme
indiquéeci-dessus.

Nous convenons qu'aucun changement ou additif ou aucune autre modification au marché ne
nouslibérerad'uneobligationquelconquenousincombantenvertudelaprésentegarantieetnoudérogeonsparla
présenteàlanotificationdetoutemodification,additifouchangement

Laprésentegarantieentreenvigueurdéssasignature.Elleseralibérée dansundélaidetrente(30)
joursàcompterdeladatederéceptiondéfinitivedestravaux,etsurmainlevéedelivrée parle Maître d'Ouvrage.

Toute demande de paiement formulée par le Maître d'Ouvrageau titre de la présente garantie
devraêtrerefaiteparlettre recommandéeavecaccuséderéception,parvenueàlabanquependantla
périodedevaliditéduprésentengagement.

Laprésentecautionestsoumise poursoninterprétationetsonexécutionaudroitcamerounais.Les tribunaux
camerounais seront seuls compétents pour statuer sur tout ce qui concerne le présent
engagementetsesuites.

Signéetauthentifiéparlabanque

à.....,le.....

[*signaturedelabanque*]

Annexen°6: Cadreduplanning

Note sur la présentation des plannings

Lesquantités,lesrendementsjournaliers,ladurée d'exécution destravauxetlesralentissements voire,lesinterruptions,devrontressortirclairementdesplannings.

Le planning financier qui découle du planning des travaux devra indiquer mois par mois, les etmontants prévisionnels des décomptes de travaux par poste et cumulés, en tenant compte de l'incidence des saisons de pluies, pour la solution de base et éventuellement la solution variante.

Pièce 9.8.1: Fiche de planning et d'organisation des travaux

Planning des travaux				LE COCONTRACTANT		Date de Demarrage :																
MARCHE N° LOT N°				Rendem.		MOIS																
Tronçon de à				J/sem.		J/sem.															Mio CFA	
Poste	Nature des travaux(exécution)	unité	QTE	J/sem.	Delai/sem.																MONTANT	
Poste	Matériaux	unité	QTE	cons./S	transp.KM																<i>coût direct</i>	
Poste	Matériel	QTE	capacité		utilis./Sem.																<i>coût direct</i>	
Poste	Main d' œuvre(catégorie)	QTE	J/sem.	total homme/jour																	<i>coût direct</i>	

Annexe 8 : DECLARATION D'INTENTION DE SOUSSIONNER

Je soussigné, Monsieur _____, Directeur Général, Représentant l'établissement _____,

De nationalité **Camerounaise**

Faisant élection de Domicile à _____, S/C BP : _____, Tel : _____,

Agissant au nom et pour le compte de : **ETS** _____,

Inscrit au registre de commerce de _____,

Sous le numéro : N° _____,

Après avoir pris connaissance de toutes les pièces du **Dossier d'Appel d'Offres National Ouvert en**
procédure d'urgence N° _____/AONO/_____ du _____ 2020 pour

- 1- Me soumetts et m'engage à exécuter ces prestations conformément au Dossier d'Appel d'Offres et moyennant les prix que j'ai dressé après avoir apprécié à mon point de vue et sous ma responsabilité, la nature et la difficulté des prestations.
- 2- M'engage à entreprendre dès réception de l'ordre de service de démarrer les prestations émis par le chef de service, la mise en place du personnel et des moyens logistiques tel que prévu dans les termes du marché.
- 3- M'engage à respecter les délais maxima prévus par le planning d'exécution que j'ai moi-même établi.
- 4- M'engage à pré financer les travaux à hauteur de 20% au moins du montant toutes taxes comprises de ma soumission.

Fait à....., le
Signature

Pièce N°11: Justificatifs des études préalables (Plans)

DESCENTE D'EAU SUR REMBLAI

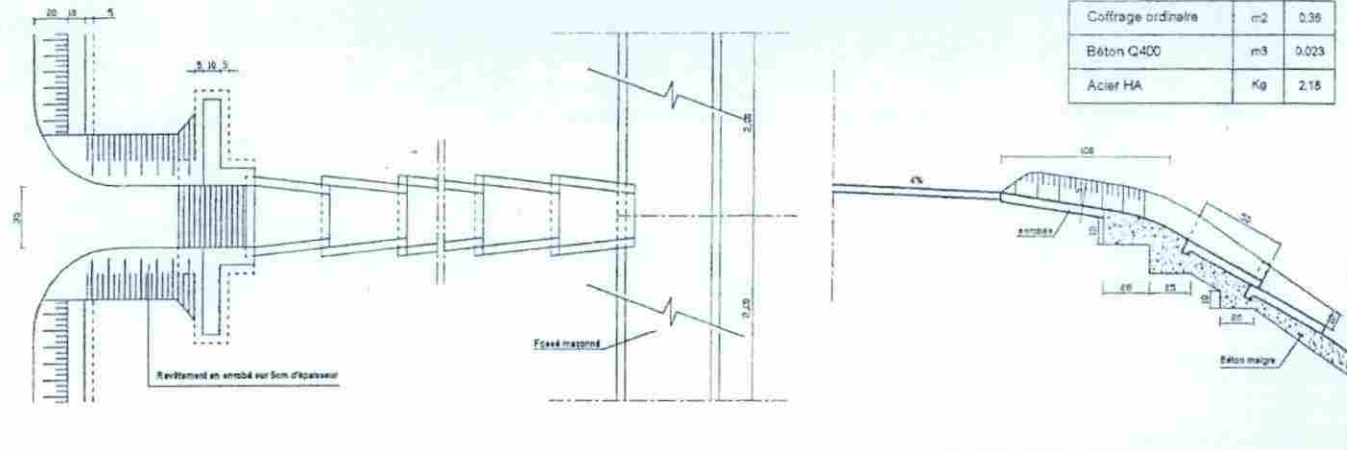

ARRIVEE DE L'EAU AU CAS DU REMBLAI

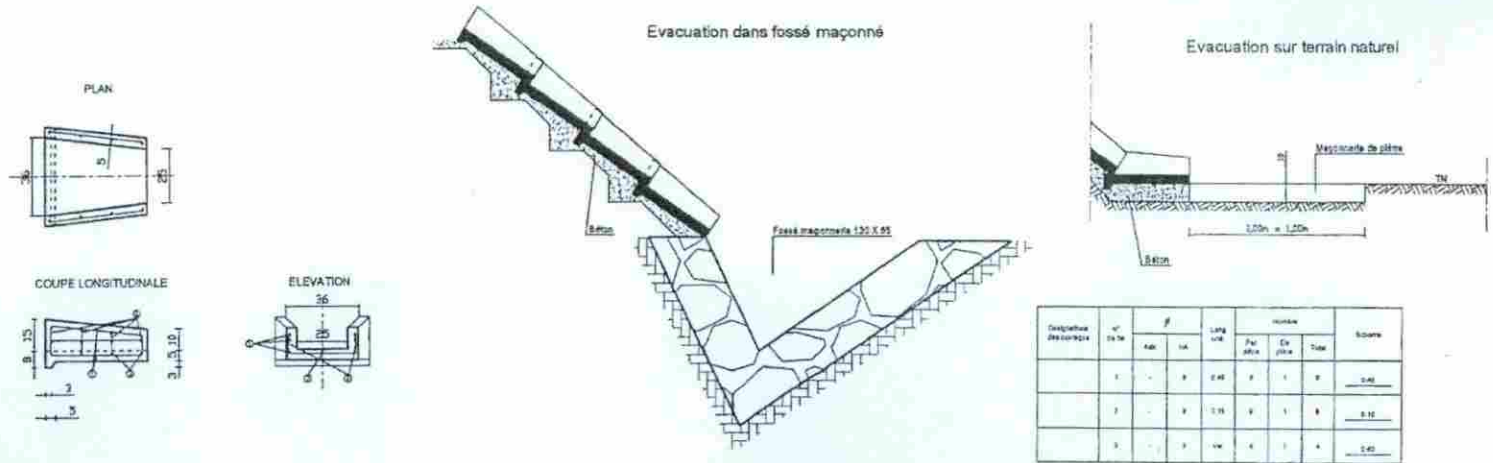

BUSE EN BETON Ø80 SOUS REMBLAI

COUPE A-A

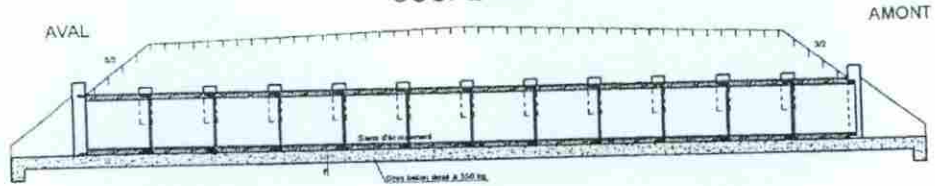

1/2 PLANS
Remblai terminé

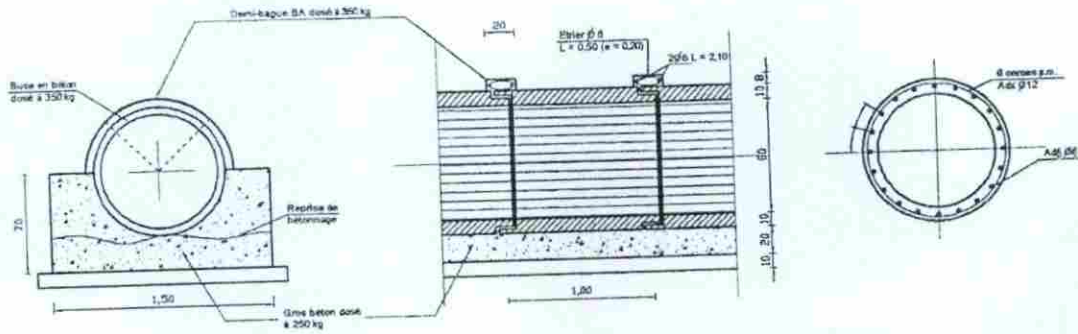
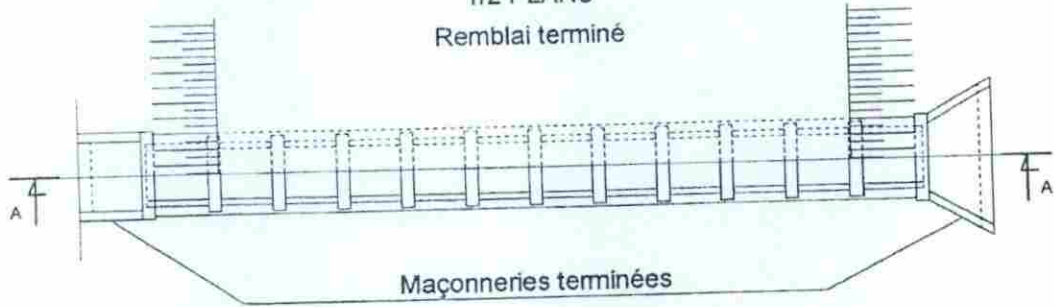

Nota : Collier non armé pour buse Ø80

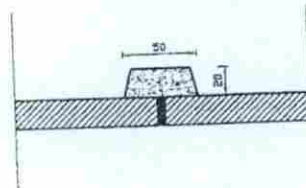

PLAN TYPE DES EXUTOIRES

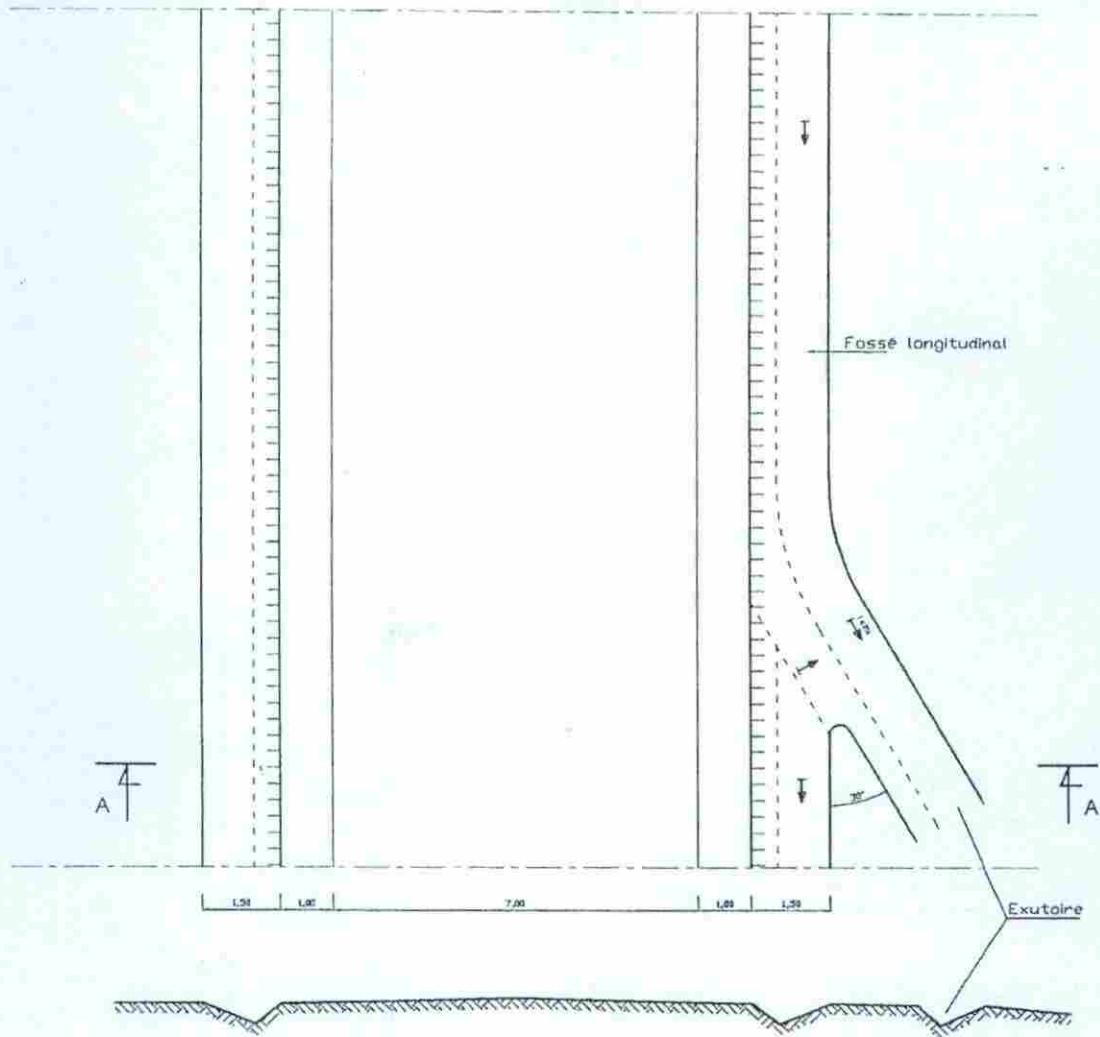

COUPE A-A

PROFIL EN TRAVERS TYPE

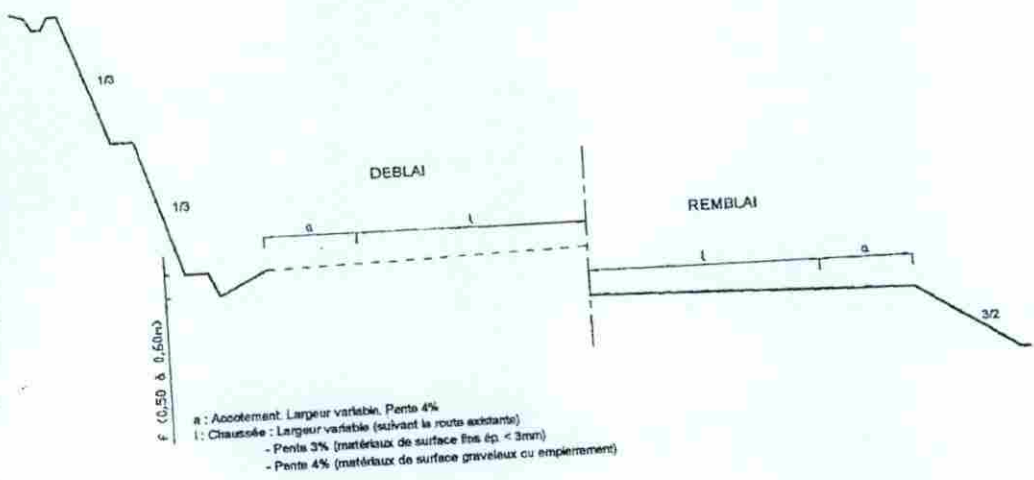

TERMINOLOGIE

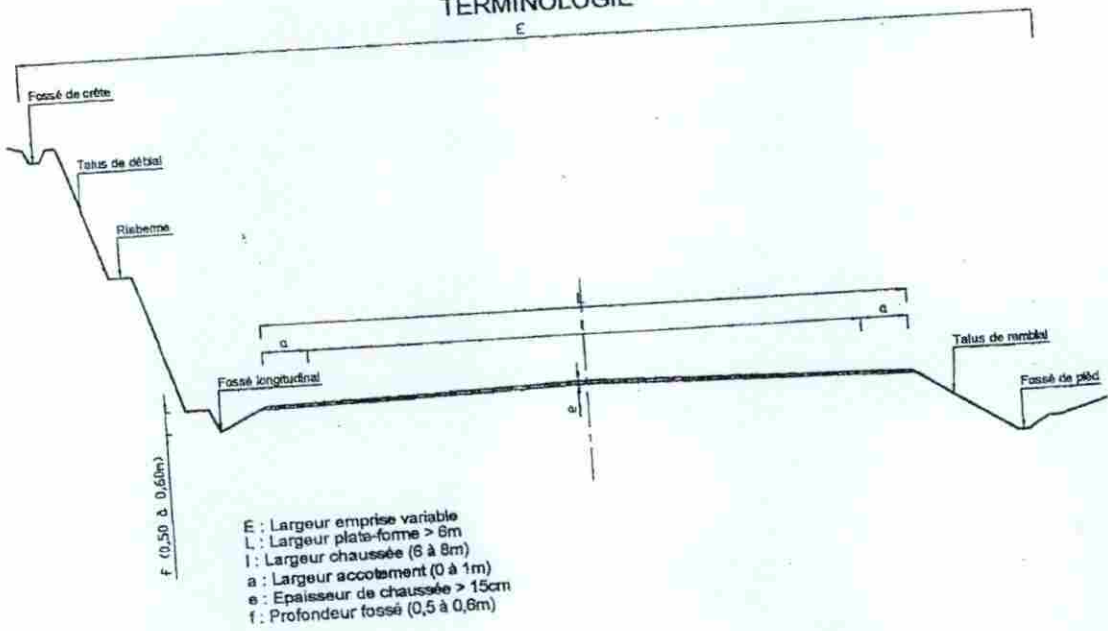

PROFIL EN TRAVERS TYPE

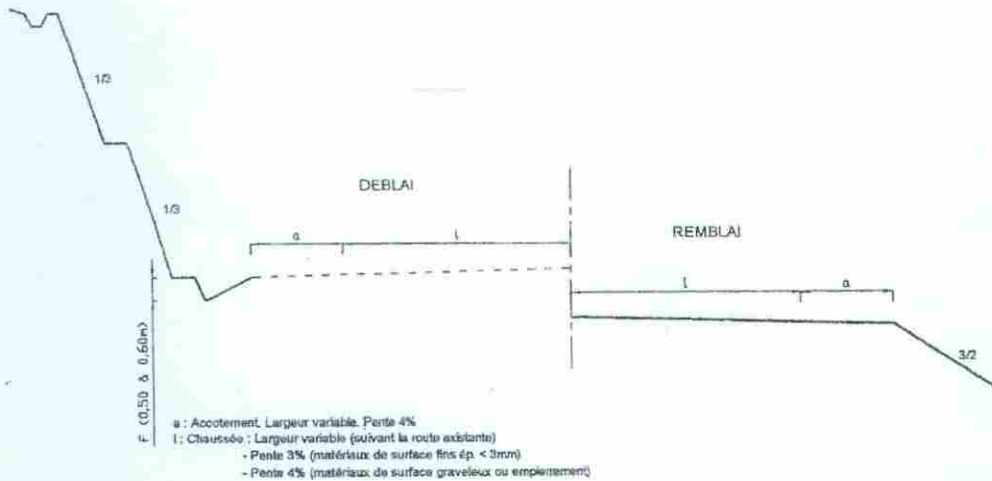

TERMINOLOGIE

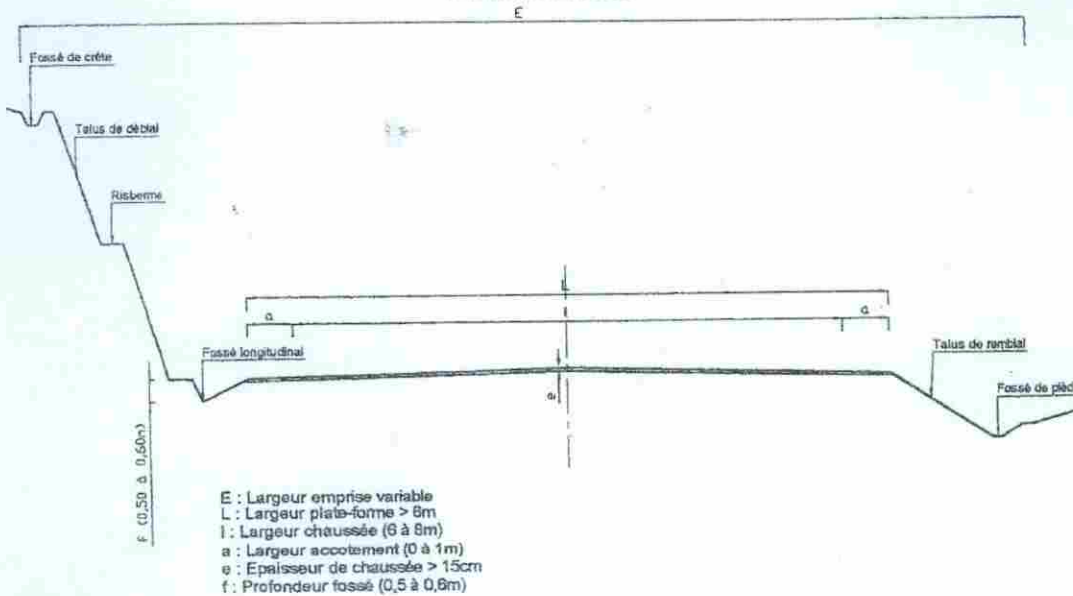

PLAN TYPE POUR TETE DE BUSE EN BETON

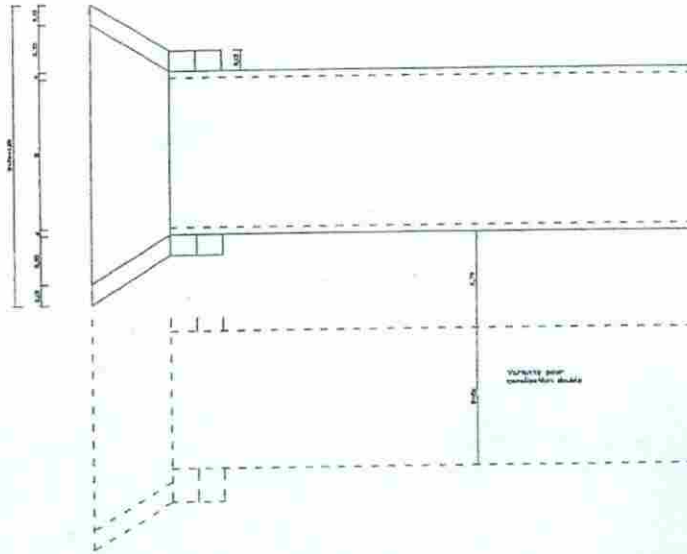
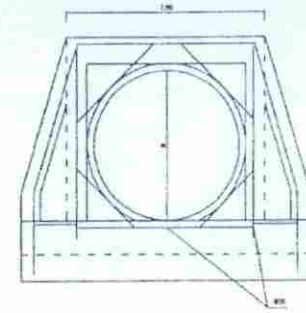
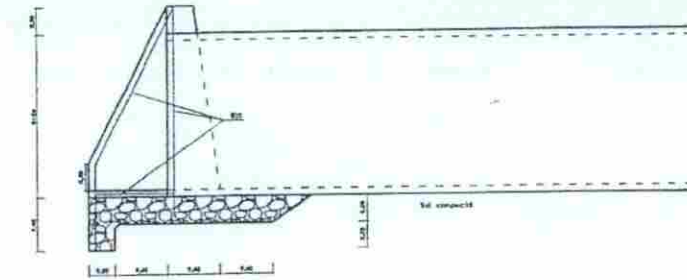

POUR UNE TETE SIMPLE

Vol. (m3) ~ 3.2

Longueur acier T10 filant ~ 127

Surface coffrage (m2) ~ 6.6

Pièce N° 12: Liste des établissements
Bancaires et organismes
Financiers autorisés à
Émettre des cautions dans
le cadre des marchés publics

LISTE DES BANQUES ET DES COMPAGNIES D'ASSURANCES AGREEES ET HABILITEES

A EMETTRE DES CAUTIONS DANS LE CADRE DES MARCHES PUBLICS

I. BANQUES

1. AFRILAND First Bank (FIRST BANK), B.P. 11 834, Yaoundé ;
2. Banque Atlantique Cameroun (BACM), B.P. 2 933 Douala ;
3. Banque Camerounaise des Petites et Moyennes Entreprises (BC-PME), B.P. 12 962 Yaoundé ;
4. Banque Gabonaise pour le Financement International (BGFIBANK), B.P. 600 Douala ;
5. Banque Internationale pour l'Epargne et le Crédit (BICEC), B.P. 1 925, Douala ;
6. Banque Of Africa Cameroun (BOA Cameroun), B.P. 4 593 Douala;
7. Citibank Cameroun (CITIGROUP) B.P. 4 571, Douala;
8. Commercial Bank Cameroun (CBC), B.P. 4 004, Douala;
9. Ecobank Cameroun (ECOBANK), B.P. 582, Douala;
10. National Financial Credit6bank (NFC-Bank), B.P. 6 578 Yaoundé;
11. Société Commerciale de Banques-Cameroun (SCB-Cameroun), B.P. 300 Douala ;
12. Société Générale Cameroun (SGC), B.P. 042, Douala ;
13. Standard Chartered Bank Cameroon (SCBC), B.P. 1 784 Douala;
14. Union Bank of Cameroon (UBC), B.P. 15 569 Douala;
15. United Bank for Africa (UBA), B.P. 2 088 Douala.
16. CCA BANK

II. COMPAGNIES D'ASSURANCE

17. Activa Assurances, B.P. 12 970 Douala ;
18. Aréa Assurances S.A. B.P. 1 531 Douala ;
19. Atlantique Assurances S.A. B.P. 2 933, Douala ;
20. Beneficial Genera Insurance S.A., B.P. 2 328 Douala ;
21. Chanas Assurances S.A., B.P. 109 Douala ;
22. CPA S.A., B.P. 54 Douala ;
23. Nsia Assurances S.A., B.P. 2 759 Douala ;
24. Pro Assur S.A., B.P. 5 963 Douala;
25. SAAR S.A., B.P. 1 011 Douala ;
26. Saham Assurances S.A., B.P. 11 315 Douala ;
27. ZenithInsurance S.A., B.P.1 540, Douala.

ANNEXE N°10 : GRILLE D'EVALUATION

APPEL D'OFFRES NATIONAL OUVERT N° 10/AONO/SG/CBKOU/CIPM/21
 _____ Pour les travaux de construction d'un pont
 définitif sur la rivière Chi Yondjeu sur la route Inter R0601 -
 école publique de Bankambé - Fondjanti dans La Commune de
 Bakou, Département du Haut Nkam Région de l'ouest.

ENTREPRISE _____

EXAMEN DE L'OFFRE TECHNIQUE _____

REFERENCES DE
 L'ENTREPRISE _____

N°	DESIGNATION	oui	non
SITUATION FINANCIERE			
1	capacité financière délivrée par une banque agréée par le ministère en charge des Finances supérieure ou égale à 30 000 000 FCFA		
2	montant TTC cumulé des contrats exécutés au cours des deux (02) dernières années supérieure ou égale à 30 000 000 FCFA		
EXPERIENCE			
3	Expérience générale en Travaux publics (joindre copies 1 ^{ère} et dernière page de deux (02) contrats et PV de réception)		
4	Expérience spécifique en Travaux similaires (joindre copies 1 ^{ère} et dernière page d'un contrat et PV de réception)		
PERSONNEL			
Conducteur des travaux			
5	Nombre d'année d'expérience sur CV par l'intéressé		
	Désignation	Expérience globale en BTP (années)	Expérience dans des travaux d'entretien des routes en terre ou des travaux routiers (années)
	Au moins Ingénieur des travaux de Génie Civil ou Génie Rural,	doté d'au moins trois (03) ans d'expérience	doté d'au moins deux (02) ans d'expérience

6	Diplôme	Au moins Ingénieur des travaux de Génie Civil ou Génie Rural ou Technicien Supérieur de Génie Civil, ou de Génie Rural				
7	Attestation de disponibilité	Signé par le personnel				
Chef chantier						
8	Nombre d'année d'expérience sur CV par l'intéressé	Désignation	Expérience globale en BTP (années)	Expérience dans des travaux d'entretien des routes en terre ou des travaux routiers (années)		
		Techniciensupérieur de Génie Civil ou Génie Rural	doté d'au moins trois (03) ans d'expérience	doté d'au moins deux (02) ans d'expérience		
9	Diplôme	Technicien de Génie Civil ou Agent Technique de Génie Civil				
10	Attestation de disponibilité	Signé par le personnel				
Responsable du Laboratoire Géotechnique						
11	Nombre d'année d'expérience sur CV par l'intéressé	Désignation	Expérience globale en BTP (années)	Expérience dans des travaux d'entretien des routes en terre ou des travaux routiers (années)		
		Techniciensupérieur de Génie Civil ou Génie Rural	doté d'au moins trois(03) ans d'expérience	doté d'au moins deux (02) ans d'expérience		
12	Diplôme certifié	Technicien Supérieur de Génie Civil ou Génie Rural				
13	Attestation de disponibilité	Signé par le personnel				
TYPE ET CARACTERISTIQUES DU MATERIEL				Nombre minimal requis	Justifiés	Non justifiés
14	Camion benne			01		
15	Niveleuse			01		
16	Pelle chargeuse			01		

17	Pickup	01		
18	Petits matériels (pioches, brouettes, pelles etc...	ff		
VISITE DE SITE ET PRESENTATION DE L'OFFRE				
19	Visite du site signée par l'entrepreneur			
20	Production de l'offre en nombre complet (07 exemplaires dont un original et 06 copies)			
METHODOLOGIE D'EXECUTION DES TRAVAUX			justifiés	Non justifiés
21	Méthodologie d'exécution des travaux			
22	organisation + organigramme du chantier			
23	Prise en compte des impacts sociaux-environnementaux			
24	Présence dans l'offre, d'un Planning cohérent d'exécution des travaux faisant ressortir le délai d'exécution			
25	Présence dans l'offre financière des sous détails de tous les prix quantifiés			
TOTAL GENERAL DES POINTS			_____/25	

ÉVALUATEURS

N°	Nom et prénom	Téléphone	qualité	signature
1				
2				
3				
4				
5				
6				
7				
8				